

EXTENDABLE PARTY TABLE

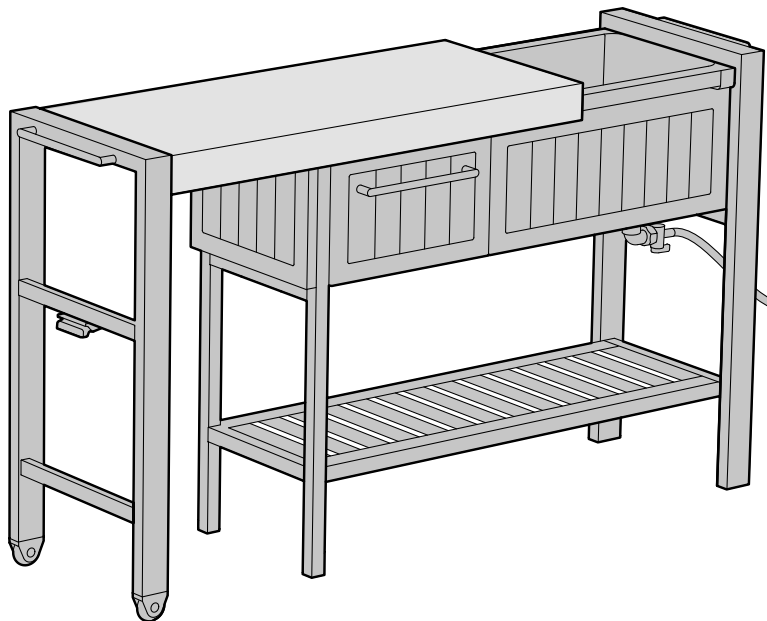

Art. 17213772

PL | HU | CZ | SK | SLO | RO | HR/BIH | SRB | LT | LV | EST | UA | RU | BG | AL | NO | FI | DK | SE | EL

PL INSTRUKCJA MONTAŻU I UŻYTKOWANIA | HU ÖSSZESZERELÉSI ÉS HASZNÁLATI ÚTMUTATÓ | CZ NÁVOD K MONTÁŽI A POUŽITÍ | SK NÁVOD NA MONTÁŽ A POUŽITIE | SLO NAVODILA ZA MONTAŽO IN UPORABO | RO INSTRUCȚIUNI DE MONTAJ ȘI UTILIZARE | HR/BIH UPUTE ZA MONTAŽU I UPORABU | SRB UPUTSTVO ZA MONTAŽU I KORIŠĆENJE | LT MONTAVIMO IR NAUDOJIMO INSTRUKCIJA | LV MONTĀŽAS UN LIETOŠANAS INSTRUKCIJA | EST PAIGALDUS- JA KASUTAMISJUHEND | UA ПОСІБНИК ПО МОНТАЖУ І ЕКСПЛУАТАЦІЇ | RU РУКОВОДСТВО ПО МОНТАЖУ И ЭКСПЛУАТАЦИИ | BG ПОДГОТОВКА НА МЯСТОТО ЗА МОНТАЖ | AL UDHËZIMET PËR MONTIMIN DHE PËRDORIMIN | NO VEILEDNING FOR MONTERING OG BRUK | FI KOKOAMINEN JA KÄYTTÖOHJE | DK SAMLEVEJLEDNING | SE MONTERING OCH BRUKSANVISNING | EL ΟΔΗΓΙΕΣ ΣΥΝΑΡΜΟΛΟΓΗΣΗΣ ΚΑΙ ΧΡΗΣΗΣ

PL WAŻNE! PROSIMY UWAŻNIE PRZECZYTAĆ! ZACHOWAĆ DO PÓŹNIEJSZEGO STOSOWANIA. UWAGI I OSTRZEŻENIA – NALEŻY PRZECZYTAĆ PRZED MONTAŻEM. | HU FONTOS! KÉRJÜK MEGŐRIZNI KÉSŐBBI FELHASZNÁLÁS CÉLJÁBÓL. MEGJEGYZÉSEK ÉS FIGYELMEZTETÉSEK – ÖSSZESZERELÉS ELŐTT FIGYELMESEN ELOLVASNI. | CZ DŮLEŽITÉ! ZASCHOVAT PRO POZDĚJŠÍ POUŽITÍ. UPOZORNĚNÍ

A VÝSTRAHY – PŘEČTĚTE SI PŘED MONTÁŽÍ. | SK DÔLEŽITÉ! USCHOVAJTE PRE BUDÚCE POUŽITIE. UPOZORNENIA A VÝSTRAHY – PREČÍTAJTE SI PRED MONTÁŽOU. | SLO POMEMBNO! SHRANITE ZA UPORABO V PRIHODNOSTI. OPOMBE IN OPOZORILA – PREBERITE PRED MONTAŽO. | RO IMPORTANT! PĂSTRAȚI PENTRU FOLOSIREA ULTERIOARĂ. OBSERVAȚII ȘI AVERTIZĂRI – TREBUIESC CITITE ÎNAINTE DE MONTARE. | HR/BIH VAŽNO! SAČUVATI ZA BUDUĆU UPOTREBU. NAPOMENE I UPOZORENJA – PROČITATI PRIJE POČETKA MONTAŽE. | SRB VAŽNO! SAČUVAJTE ZA KASNIJE KORIŠĆENJE. NAPOMENE I UPOZORENJA – PROČITATI PRED POČETAK MONTAŽE. | LT SVARBU! IŠSAUGOTIVĖLESNIAM NAUDOJIMUI. PASTABOS IR ĮSPĖJIMAI – PERSKAITYTI PRIEŠ MONTAVIMĄ. | LV SVARĪGI! SAGLABĀT TURPMĀKAI LIETOŠANAI. PIEZĪMES UN BRĪDINĀJUMI – IZLASĪT PIRMS UZSTĀDĪŠANAS. | EST TÄHTIS! HOIDKE ALLES HILISEMAKS KASUTUSEKS. MÄRKUSED JA HOIATUSED – LUGEGE ENNE KOKKUPANEKUT HOOLIKALT LÄBI. | UA ВАЖЛИВО! ЗБЕРЕГТИ ДЛЯ ПОДАЛЬШОГО ДОВІДКОВИЙ. ПРИМІТКИ ТА ПОПЕРЕДЖЕННЯ – БУДЬ ЛАСКА, УВАЖНО ПРОЧИТАЙТЕ ПЕРЕД ЗБІРЦІ. | RU ВАЖНО! СОХРАНИТЬ ДЛЯ ДАЛЬНЕЙШЕГО ИСПОЛЬЗОВАНИЯ. ПРИМЕЧАНИЯ И ПРЕДУПРЕЖДЕНИЯ – ПРОЧИТАЙТЕ ВНИМАТЕЛЬНО ПЕРЕД СБОРКОЙ. | BG ВАЖНО! ЗАПАЗЕТЕ ЗА ПО-НАТАТЪЧНАТА УПОТРЕБА. БЕЛЕЖКИ И ПРЕДУПРЕЖДЕНИЯ – ПРОЧЕТЕТЕ ПРЕДИ МОНТАЖ. | AL ME RËNDËSI. RUAJENI PËR REFERIM NË TË ARDHMEN. SHËNIME DHE VËREJTJE – JU LUTEMI LEXOJENI ME KUJDES PARA MONTIMIT. | NO VIKTIG! OPPBEVAR FOR FREMTIDIG BRUK. ADVARSLER – LES NØYE FØR MONTERING. | FI TÄRKEÄÄ! SÄILYTÄ MYÖHEMPÄÄ TARVETTA VARTEN. VAROITUKSET – LUE HUOLELLISESTI ENNEN KOKOAMISTA. | DK VIGTIGT! GEM TIL SENERE BRUG. ADVARSLER – LÆS GRUNDIGT FØR MONTERINGEN. | SE OBS! SPARA FÖR FRAMTIDA REFERENS. VARNINGAR – LÄS NOGA IGENOM FÖRE MONTERING. | EL ΣΗΜΑΝΤΙΚΟ! ΠΑΡΑΚΑΛΟΥΜΕ ΔΙΑΒΑΣΤΕ ΠΡΟΣΕΚΤΙΚΑ! ΔΙΑΤΗΡΗΣΤΕ ΓΙΑ ΜΕΛΛΟΝΤΙΚΗ ΑΝΑΦΟΡΑ. ΠΑΡΑΤΗΡΗΣΕΙΣ ΚΑΙ ΠΡΟΕΙΔΟΠΟΙΗΣΕΙΣ – ΔΙΑΒΑΣΤΕ ΠΡΙΝ ΤΗ ΣΥΝΑΡΜΟΛΟΓΗΣΗ.

PL Wyłącznie do użytku domowego. Czyszczenie: letnią wodą z dodatkiem detergentu i miękką szmatką. Wszystkie elementy produktu należy montować na płaskiej powierzchni. Akcesoria niezłączone. | HU Kizárólag otthoni használatra. Tisztítás: langyos mosószeres vízzel és puha törlőkendővel. A termék elemeit lapos felületen kell összeszerelni. A termék tartozékokat nem tartalmaz. | CZ Výhradně k domácímu použití. Čištění: vlažnou vodou s přídatkem detergentu a měkkým hadříkem. Veškeré díly produktu smontujte na plochému povrchu. Příslušenství není přiloženo. | SK Len pre domáce použitie. Čistenie: vlažnou vodou so saponátom a mäkkou handričkou. Všetky prvky výrobku by mali byť montované na rovnej ploche. Príslušenstvo nie je súčasťou dodávky. | SLO Samo za hišno uporabo. Čiščenje: z mlako vodo z detergentom in mehkom krpom. Vse elemente izdelka montirajte na ravni površini. Orodja in dodatki niso vključeni. | RO Numai pentru uz casnic. Curățarea: cu apă caldută cu detergent și panza moale. Toate piesele din produs trebuie montate pe o suprafață plată. Unelte și accesoriile nu sunt incluse. | HR/BIH Samo za upotrebu u domaćinstvu. Čišćenje mlakom vodom s deterđentom i mekanom krpom. Za montažu svih elemenata izabrati ravnu površinu. Alati i dodaci nisu uključeni. | SRB Isključivo za kućnu upotrebu. Čišćenje: toplom vodom sa dodatkom deterđenta i mekom krpom. Svi elementi proizvoda moraju biti montirani na ravnoj površini. Alat i pribor nisu uključeni. | LT Tik buitiniam naudojimui. Valymas: minkštu skudurėliu, šiltu vandeniu su valymo skysčiu. Visus elementus reikia montuoti plokščiaje paviršiuje. Rinkinyje nėra. | LV Tikai lietošanai mājāsaiņniecībā. Tīrīšana: ar mīkstu drānu samitrinātu remdenā ūdenī, kuram pievienots mazgāšanas līdzeklis. Visus produkta elementus nepieciešams montēt uz plakanas virsmas. Aprīkojums nav pievienots. | EST Kasutamiseks üksnes kodumajapidamises. Puhastamine: sooja vee, deterđendi ja pehme lapiga. Kõik toote elemendid tuleb paigaldada tasasel alusel. Tarvikuid ei ole komplektis. | UA Для побутового використання. Рекомендації по догляду: чистити за допомогою м'якої серветки теплою водою з додованням миючого засобу. Всі елементи виробу необхідно збирати на рівній поверхні. Інструменти та аксесуари не входять до комплекту. | RU Для бытового использования. Рекомендации по уходу: чистить с помощью мягкой тканевой салфетки теплой водой с добавлением моющего средства. Все элементы изделия необходимо собирать на плоской поверхности. Инструменты и аксессуары не входят в комплект. | BG Предимно за домашна употреба. Почистване: с хладка вода, почистващо средство и мека гъба. Всички

елементи на продукта трябва да се монтират върху плоска повърхнина. Аксесоарите не са включени. | AL Vetëm për përdorim në shtëpi. Pastrimi: me ujë të vakët dhe detergjent dhe një pecetë të butë. Mblidhni të gjithë përbërësit e produktit në një sipërfaqe të sheshtë. Aksesorët nuk përfshihen. | **NO For bruk i hjemmet. Monter hver enkelt del på et flatt underlag. Produktet skal kun rengjøres med såpe, vann og en myk klut. Tilbehør er ikke inkludert.** | FI Kotikäyttöön. Kokoa tasaisella alustalla. Puhdistukseen saa käyttää ainoastaan saippuaa, vettä ja pehmeää liinaa. Lisätarvikkeet eivät sisälly pakkaukseen. | **DK Til brug i hjemmet. Saml venligst hver del på en flad overflade. Produktet bør kun rengøres med sæbe, vand og en blød klud. Tilbehør er ikke inkluderet.** | SE För hemmabruk. Vänligen montera varje del på en plan yta. Produkten bör endast rengöras med tvål, vatten och en mjuk trasa. Tillbehör ingår ej. | **EL Μόνο για οικιακή χρήση. Καθαρισμός: με χλιαρό νερό, ήπιο απορρυπαντικό και ένα μαλακό πανί. Όλα τα μέρη του προϊόντος πρέπει να συναρμολογούνται σε επίπεδη επιφάνεια. Αξεσουάρ δεν περιλαμβάνονται.**

PL W przypadku stwierdzenia braku lub uszkodzenia części przed montażem – prosimy nie zwracać produktu, tylko skontaktować się z Działem Obsługi Klienta Dystrybutora produktu. | **HU Amennyiben hiányzó vagy sérült elemet észlel az összeszerelés előtt – kérjük, ne küldje vissza a terméket, hanem lépjen kapcsolatba a termék Forgalmazójának Ügyfélszolgálati Osztályával.** | CZ V případě zjištění absence nebo poškození dílu před montáží – produkt prosím nevracejte, pouze kontaktujte oddělení péče o zákazníky distributora produktu. | **SK V prípade chýbajúcich alebo poškodených častí pred montážou – prosím nevracajte produkt, ale kontaktujte Zákaznícky servis Distribútora produktu.** | SLO Če pred montažo ugotovite, da kakršnega koli dela ni oziroma da je pokvarjeni – prosimo, da ne vrnete izdelka, samo pokličite Oddelek za storitve za stranke distributerja izdelka. | **RO În cazul în care constatați lipsa sau deteriorarea unei piese înainte de montaj – vă rugăm să nu returnați produsul, ci să luați legătura cu Departamentul de Relații cu Clienții al Distribuitorului acestui produs.** | HR/BIH Ukoliko se prije montaže uoči da neki od elemenata nedostaje ili je oštećen – molimo ne vraćati proizvod već kontaktirati Sektor za poslovanje s klijentima Distributera proizvoda. | **SRB Ako pre montaže konstatujete nedostatak ili oštećenje delova, molimo nemojte da vratite proizvod proizvođaču ali kontaktirajte Korisnički servis distributera proizvoda.** | LT Jeigu prieš montavimą bus pastebėti dalių trūkumai arba sugedimai – prašome negrąžinti produkto, bet susisiekti su Produkto platintojo Klientų aptarnavimo skyriumi. | **LV Brāķa vai detaļas bojājuma konstatēšanas gadījumā pirms montāžas – lūdzam neatdot produktu tikai kontaktējies ar produkta Izplatītāja Klientu Apkalpošanas Daļu.** | EST Osade puudumise või kahjustumise tuvastamisel enne paigaldamist – palume toodet mitte tagastada, vaid võtta ühendust toote Turustaja Klienditeeninduse Osakonnaga. | **UA Якщо перед складанням ви виявите відсутність або пошкодження будь-якої частини, будь ласка, не повертайте виріб, а зверніться до відділу обслуговування клієнтів Дистриб'ютора.** | RU Если перед сборкой будет обнаружено отсутствие или повреждение какой-либо части, пожалуйста, не возвращайте изделие, а свяжитесь с отделом обслуживания клиентов Дистрибьютора. | **BG При установяване на липса или повреда на частите преди монтаж – не връщайте продукта, а се свържете с Отдел по клиентски сервиз на Дистрибутора на продукта.** | AL Në rast të mungesave apo demtimit të pjesëmarrësve para montimit-ju lutemi të mos e ktheni produktin nga vetëm kontaktonishërbimin e konsumatorit të distributorit. | **NO Vennligst ikke returner varen hvis en del skulle mangle eller være ødelagt før montering, men ta kontakt med forhandlerens kundeservice i stedet.** | FI Mikäli havaitset puuttuvia tai vaurioituneita osia ennen kokoamista, älä palauta tuotetta kauppaan vaan ota yhteyttä jakelijan asiakaspalveluun. | **DK I tilfælde af manglende eller beskadigede dele før montering – skal produktet ikke returneres. Kontakt i stedet forhandlerens kundeservice.** | SE Om det saknas delar eller om delar är skadade före montering – skicka inte tillbaka produkten, utan kontakta istället distributörens kundtjänst. | **EL Σε περίπτωση διαπίστωσης έλλειψης ή ζημιάς εξαρτήματος πριν από τη συναρμολόγηση, παρακαλούμε μην επιστρέψετε το προϊόν, αλλά επικοινωνήστε με το Τμήμα Εξυπηρέτησης Πελατών του Διανομέα του προϊόντος.**

PL UWAGA | **HU FIGYELEM** | CZ POZOR | **SK POZOR** | SLO POZOR | **RO ATENȚIE** | HR/BIH NAPOMENE | **SRB PAŽNJA** | LT SVARBU | **LV UZMANĪBU** | EST TÄHELEPANU | **UA УВАГА** | RU ВНИМАНИЕ | **BG ВНИМАНИЕ** | AL KUJDES | **NO VIKTIG** | FI TÄRKEÄÄ | **DK VIGTIGT** | SE OBS | **EL ΠΡΟΣΟΧΗ**



PL Niektóre części posiadają metalowe krawędzie. Użytkownik powinien zachować ostrożność oraz w każdym przypadku montażu nosić rękawice ochronne. | **HU A termék egyes elemei fém éllel rendelkezik. A felhasználónak kellő óvatossággal kell eljárnia és az összeszerelés során minden esetben védőkesztyűt kell viselnie.** | CZ Některé díly mají kovové hrany. Uživatel je povinen zachovávat opatrnost a v každém případě montáže si navléknout ochranné rukavice. | **SK Niektoré časti majú kovové hrany. Užívateľ by mal byť opatrný a v každom prípade montáže nosiť ochranné rukavice.** | SLO Nekateri deli imajo kovinske robove. Ravnajte pazljivo ter pri montaži uporabljajte zaščitne rokavice. | **RO Unele piese au margini metalice. Utilizatorul trebuie să fie precaut și în toate cazurile să poarte mănuși de protecție.** | HR/BIH Neki od dijelova imaju metalne rubove. Korisnik treba biti oprezan i kod montaže nositi zaštitne rukavice. | **SRB Neki delovi imaju metalne ivice. Korisnik mora da bude oprezan i prilikom montaže uvek treba da koristi zaštitne rukavice.** | LT Kai kurios dalys yra su metalinėmis briaunomis. Naudotojas turi būti atsargus ir kiekvieno montavimo atveju dėvėti apsaugines pirštines. | **LV Dažām daļām ir metāla šķautnes. Lietotājam nepieciešams ievērot uzmanību kā arī montāžas laikā lietot aizsargcimdus.** | EST Mõningatel osadel on metallist ääred. Kasutaja peab olema ettevaatlik ja kandma iga paigaldustegevuse ajal kaitsekindaid. | **UA Деякі частини мають металеві краї. Дотримуйтесь заходів безпеки під час монтажу та використовуйте захисні рукавиці.** | RU Некоторые части имеют металлические края. Пользователь должен соблюдать меры предосторожности и при сборке надевать защитные перчатки. | **BG Някои части имат метални ръбове. Потребителят трябва да е предпазлив и при монтаж във всеки случай да носи защитни ръкавици.** | AL Disa pjesë kanë skaje metalike. Përdoruesi duhet të jetë i kujdesshëm dhe të veshë gjithmonë doreza mbrojtëse. | **NO Noen deler har metallkanter. Brukeren bør utvise forsiktighet og alltid bruke vernehansker under montering.** | FI Joissakin osissa on metallireunoja. Käyttäjän tulee olla varovainen ja käyttää suojakäsineitä koko asennuksen ajan. | **DK Nogle dele har metal kanter. Brugerne bør udvise forsigtighed og altid bære beskyttelseshandsker under samlingen.** | SE Vissa delar har metallkanter. Användaren bör vara försiktig och bära skyddshandskar under hela monteringen. | **EL Ορισμένα μέρη έχουν μεταλλικές ακμές. Ο χρήστης πρέπει να είναι προσεκτικός και να φοράει προστατευτικά γάντια καθ' όλη τη διάρκεια της συναρμολόγησης.**

PL WYMAGANE NARZĘDZIA | **HU SZÜKSÉGES SZERSZÁMOK** | CZ POTŘEBNÉ NÁŘADÍ | **SK POTREBNÉ NÁRADIE** | SLO POTREBNO ORODJE | **RO UNELTE NECESARE** | HR/BIH POTREBAN ALAT | **SRB POTREBAN ALAT** | LT REIKALINGI ĮRANKIAI | **LV NEPIECIEŠAMIE INSTRUMENTI** | EST VAJALIKUD TÖÖRIISTAD | **UA НЕОБХІДНІ ІНСТРУМЕНТИ** | RU НЕОБХОДИМЫЕ ИНСТРУМЕНТЫ | **BG НУЖНИ ИНСТРУМЕНТИ** | AL VEGLAT E NEVOJSHME | **NO NØDVENDIG VERKTØY** | FI TARVITTAVAT TYÖKALUT | **DK NØDVENDIGT VÆRKTØJ** | SE NÖDVÄNDIGA VERKTYG | **EL ΑΠΑΙΤΟΥΜΕΝΑ ΕΡΓΑΛΕΙΑ**

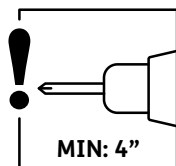
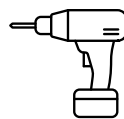
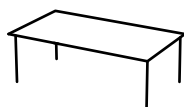

PL PRZED ROZPOCZĘCIEM MONTAŻU | **HU AZ ÖSSZESZERELÉS MEGKEZDÉSE ELŐTT** | CZ PŘED ZAHÁJENÍM MONTÁŽE | **SK PRED ZAČATÍM MONTÁŽE** | SLO PRED MONTAŽO | **RO ÎNAINTE DE ÎNCERPEREA MONTAJULUI** | HR/BIH PRIJE POČETKA MONTAŽE | **SRB PRE POČETKA MONTAŽE** | LT PRIEŠ MONTAVIMO PRADŽIA | **LV PIRMS MONTĀŽAS SĀKUMA** | EST ENNE PAIGALDAMIST | **UA ПЕРШ НИЖ ПОЧИНАТИ МОНТАЖ** | RU ПРЕЖДЕ ЧЕМ НАЧИНАТЬ МОНТАЖ | **BG ПРЕДИ ЗАПОЧВАНЕ НА МОНТАЖА** | AL PARA MONTIMIT | **NO FØR DU BEGYNNER MONTERINGEN** | FI ENNEN KOKOAMISEN ALOITTAMISTA | **DK FØR DU BEGYNDER SAMLINGEN** | SE INNAN MONTERINGEN PÅBÖRJAS | **EL ΠΡΙΝ ΑΡΧΙΣΕΤΕ ΤΗ ΣΥΝΑΡΜΟΛΟΓΗΣΗ**

PL Należy zapoznać się z zaleceniami w zakresie bezpieczeństwa umieszczonymi na końcu tej instrukcji. Przed przystąpieniem do montażu należy zapoznać się z instrukcją. Montaż wszystkich elementów powinien być wykonany zgodnie z instrukcją. Nie należy pomijać żadnego z etapów. | **HU Ismerkedjen meg az útmutató végén található biztonsági ajánlásokkal. Az összeszerelés megkezdése előtt ismerkedjen meg az útmutatóval. Az elemek összeszerelését az útmutatónak megfelelően kell végrehajtani. Az összeszerelés egyik szakaszát sem szabad kihagyni.** | CZ Přečtěte si všechny bezpečnostní pokyny uvedené na konci tohoto návodu. Před zahájením montáže si přečtěte tento návod. Montáž veškerých dílů musí být provedena podle návodu. Nevynechávejte žádnou z fází. | **SK Pozrite sa prosím na pokyny k bezpečnosti umiestnené v zadnej časti tohto návodu. Pred montážou oboznámte sa s návodom. Montáž všetkých komponentov by mala byť vykonaná v súlade s návodom. Nevynechávajúce žiadne kroky.** | SLO Pazljivo preberite varnostne smernice, ki so na koncu tega priročnika. Pred montažo preberite navodila. Vse elemente je treba montirati skladno z navodili. Ne spregledajte nobenega koraka. | **RO Trebuie să citiți recomandările cu privire la siguranță de la sfârșitul acestor instrucțiuni. Înainte de a începe montajul citiți instrucțiunile. Montajul tuturor pieselor trebuie realizat în conformitate cu instrucțiunile. Nu omiteți nici o etapă.** | HR/BIH Molimo pogledajte sigurnosne upute navedene na kraju ovog priručnika. Prije montaže pročitajte upute. Montaža svih dijelova mora biti izrađena u skladu s uputama. Ne zaobilaziti nikakve korake. | **SRB Molimo vas da pogledate preporuke za bezbednost koje se nalaze u zadnjem delu ovog priručnika. Pre montaže pročitajte uputstva. Montaža svih delova treba da bude obavljena u skladu sa uputstvom. Ne preskačite bilo koji od koraka.** | LT Reikia susipažinti su saugumo nurodymais, kurie yra patalpinti šios instrukcijos pabaigoje. Prieš montavimą reikia susipažinti su instrukcija. Visų elementų montavimas turi būti atliktas pagal instrukciją. Negalima praleisti nei vieno etapo. | **LV Nepieciešams iepazīties ar drošības norādījumiem uzrādīties šīs instrukcijas beigās. Pirms montāžas sākuma nepieciešams iepazīties ar instrukciju. Visu elementu montāžu nepieciešams veikt saskaņā ar instrukciju. Nedrīkst izlaist nevienu posmu.** | EST Tutvuge käesoleva juhendi lõpuosas toodud ohutusjuhustega. Enne paigaldamise alustamist tutvuge juhendiga. Kõikide elementide paigaldamist tuleb teostada vastavalt juhendile. Ärge jätkke vahele ühtegi etappi. | **UA Необхідно ознайомитися з рекомендаціями по техніці безпеки, приведеними в кінці цієї інструкції. Перш ніж приступати до монтажу, необхідно ознайомитися з інструкцією. Монтаж усіх елементів має бути виконаний згідно з інструкцією. Жоден з етапів монтажу не має бути пропущений.** | RU Необходимо ознакомиться с рекомендациями по технике безопасности, приведенными в конце данного руководства. Прежде чем приступать к монтажу необходимо ознакомиться с руководством. Монтаж всех элементов должен быть выполнен согласно руководству. Ни один из этапов не должен быть пропущен. | **BG Запознайте се с предписанията за безопасност, посочени в края на инструкцията. Преди започване на монтажа задължително се запознайте с инструкцията. Монтажът на всички елементи трябва да бъде извършен съгласно инструкцията. Не трябва да се избягва или спестява койка от етапите.** | AL Sigurohuni që të lexoni masat paraprake të sigurisë në fund të këtij manuali. Lexoni udhëzimet para se të vazhdoni me montimin. Montimi i të gjithë përbërësve duhet të bëhet në përputhje me udhëzimet. Mos kapërceni asnjë nga hapat. | **NO Les retningslinjene for sikkerhet på slutten av denne veiledningen. Før du begynner monteringen, les instruksjonene. Monter alle delene i henhold til instruksjonene i denne veiledningen. Ikke hopp over noen trinn.** | FI Lue turvaohjeet tämän ohjeen lopussa. Ennen kuin alat koota, lue ohjeet. Kokoa kaikki osat tässä käyttöohjeessa olevien ohjeiden mukaisesti. Älä jätä mitään vaihetta väliin. | **DK Læs retningslinjerne for sikkerhed sidst i denne manual. Før du begynder monteringen, læs instruktionerne. Saml alle dele efter anvisningerne i denne manual. Spring ikke nogen skridt over.** | SE Läs riktlinjerna för säkerhet i slutet av denna handbok. Innan du påbörjar monteringen, läs instruktionerna. Montera alla delar enligt anvisningarna i denna handbok. Hoppa inte över några steg. | **EL Πρέπει να εξοικειωθείτε με τις οδηγίες ασφαλείας που βρίσκονται στο τέλος αυτής της οδηγίας. Πριν ξεκινήσετε τη συναρμολόγηση, διαβάστε προσεκτικά τις οδηγίες. Η συναρμολόγηση όλων των εξαρτημάτων πρέπει να πραγματοποιηθεί σύμφωνα με τις οδηγίες. Δεν πρέπει να παραλειφθεί κανένα από τα βήματα.**

PL CZĘŚCI | **HU RÉSZEI** | CZ DÍLY | **SK ČASTI** | SLO ELEMENTI | **RO PIESELE** | HR/BIH DIJELOVI | **SRB DELOVI** | LT DALYS | **LV DAĻAS** | EST ELEMENDID | **UA ЧАСТИНИ** | RU ЧАСТИ | **BG ЧАСТИ** | AL PJESËT | **NO DELER** | FI OSAT | **DK DELE** | SE DELAR | **EL ΕΞΑΡΤΗΜΑΤΑ**

PL Wszystkie elementy należy wyciągnąć z opakowania (-ań) i rozłożyć na uprzednio przygotowanej do pracy powierzchni. Dla łatwiejszej identyfikacji części oznaczone są literami. | **HU Az összes elemet ki kell venni a csomagolás(ok)ból és lehelyezni egy előzőleg kialakított felületre. Az alkatrészeket a könnyebb beazonosítás céljából betűkkel megjelöltük.** | CZ Veškeré díly vyjměte z obalu/obalů a rozložte na předem připravenou pracovní plochu. Jednotlivé díly jsou pro snadnější orientaci označeny písmeny. | **SK Všetky prvky musia byť vybraté z obalu (-ov) a rozložené na vopred pripravenej pracovnej ploche. Pre ľahšiu identifikáciu sú diely označené písmenami.** | SLO Vse elemente potegnite iz embalaže (embalaž) ter jih položite na prej pripravljene delovni površini. Elementi so označeni z črkami za lažjo identifikacijo. | **RO Toate piesele trebuie scoase din ambalaj (-aje) și așezate pe suprafața pregătită în prealabil pentru lucru. Pentru identificarea mai facilă piesele sunt marcate cu litere.** | HR/BIH Svi predmeti moraju biti izvučeni iz pakiranja i rasprostrti na prethodno pripremljenu radnu površinu. Radi lakšeg prepoznavanja dijelovi su označeni slovima. | **SRB Sve delove izvadite iz pakovanja i stavite na prethodno pripremljenu radnu površinu. Za lakšu identifikaciju delovi su označeni slovima.** | LT Visus elementus reikia išimti iš pakuotės (-čių) ir sudėti ant anksčiau darbu paruošto paviršiaus. Norint palengvinti identifikavimą dalys yra pažymėtos raidėmis. | **LV Visus elementus nepieciešams izņemt no iepakojuma (-iem) un izvietot uz iepriekš sagatavotas darba virsmas. Identifikācijas atvieglošanai daļas ir apzīmētas ar burtiem.** | EST Võtke kõik elemendid pakendi(te)st ja pange need eelnevalt tööks ettevalmistatud pinnale. Identifitseerimise lihtsustamiseks on osad märgistatud tähtedega. | **UA Усі предмети мають бути витягнуті з упаковки (-ок) і розкладені на заздалегідь підготовленій робочій поверхні. Для полегшення ідентифікації частини позначені буквами.** | RU Все предметы должны быть извлечены из упаковки (-ок) и разложены на заранее подготовленной рабочей поверхности. Для облегчения идентификации части обозначены буквами. | **BG Всички елементи трябва да се извадят от опаковката (опаковките) и да се разположат върху предварително подготвената за работа повърхнина. За по-лесното им разпознаване, частите са обозначени с букви.** | AL Hiqni të gjithë përbërësit nga paketimi dhe vendosini në sipërfaqen e përgatitur më parë. Pjesët janë të shënuara me shkronja për identifikim më të lehtë. | **NO Ta alle delene ut av pakken(e) og spre dem ut på en ryddig arbeidsflate. Det er trykkt kodebokstaver på alle delene, så de er lette å identifisere.** | FI Ota kaikki osat pakkauksesta ja levitä ne puhtaalle työtasolle. Jokaisessa osassa on tunnustekirjaimet, joiden avulla ne on helppo tunnistaa. | **DK Fjern alle dele fra pakken/pakkerne, og spred dem ud på en ren arbejdsflade. Kodebogstaver er trykt på hver del for nem identifikation.** | SE Ta fram alla delar från förpackningen(s) och sprid ut dem på en ren arbetsyta. Kod-bokstäver finns tryckta på varje del för enkel identifiering. | **EL Όλα τα εξαρτήματα πρέπει να αφαιρεθούν από τη συσκευασία και να τοποθετηθούν σε μια καθαρή επιφάνεια εργασίας. Γράμματα-κωδικοί αποτυπώνονται πάνω σε κάθε εξάρτημα για εύκολότερη αναγνώριση.**

PL Sposób montażu (rysunki) oraz wykaz części znajdują się w głównej instrukcji. | **HU Az összeszerelés módja (rajzok) és az alkatrészlista a fő kézikönyvben található.** | CZ Způsob montáže (výkresy) a seznam dílů najdete v hlavním návodu. | **SK Spôsob montáže (obr.) a zoznam dielov sú uvedené v hlavnom návode.** | SLO Način montaže (risbe) in seznam delov najdete v glavnih navodilih. | **RO Modul de instalare (desene) și lista pieselor pot fi găsite în instrucțiunile de bază.** | HR/BIH Način montaže (crteži) i spisak dijelova nalaze se u glavnom uputama. | **SRB Način montaže (crteži) i spisak delova nalaze se u glavnom uputstvu.** | LT Surinkimo būdą (brėžinius) ir dalių sąrašą rasite pagrindinėje instrukcijoje. | **LV Montāžas aprakstu (rasējumus) un detaļu sarakstu var atrast galvenajā rokasgrāmatā.** | EST Paigaldamise viisi (joonised) ja osade loetelu on esitatud peajuhendis. | **UA Спосіб збирання (креслення) та перелік деталей можна знайти в основній інструкції.** | RU Способ монтажа (чертежи) и перечень компонентов содержатся в главной инструкции. | **BG Начин за монтаж (рисунок) и списък с частите се намират в основната инструкция.** | AL Metoda e montimit (vizatimet) dhe lista e pjesëve mund të gjenden në udhëzimet kryesore. | **NO Monteringsmetode (tegninger) og deleliste finnes i hovedhåndboken.** | FI Kokoonpanotapa (piirustukset) ja osaluettelo löytyvät pääkäsi kirjasta. | **DK Samlingsmetoden (tegninger) og styklisten findes i hovedmanualen.** | SE Monteringsanvisningar (ritningar) och reservdelslista finns i huvudmanualen. | **EL Ο τρόπος συναρμολόγησης (σχέδια) καθώς και ο κατάλογος των εξαρτημάτων βρίσκονται στο κύριο εγχειρίδιο οδηγιών.**

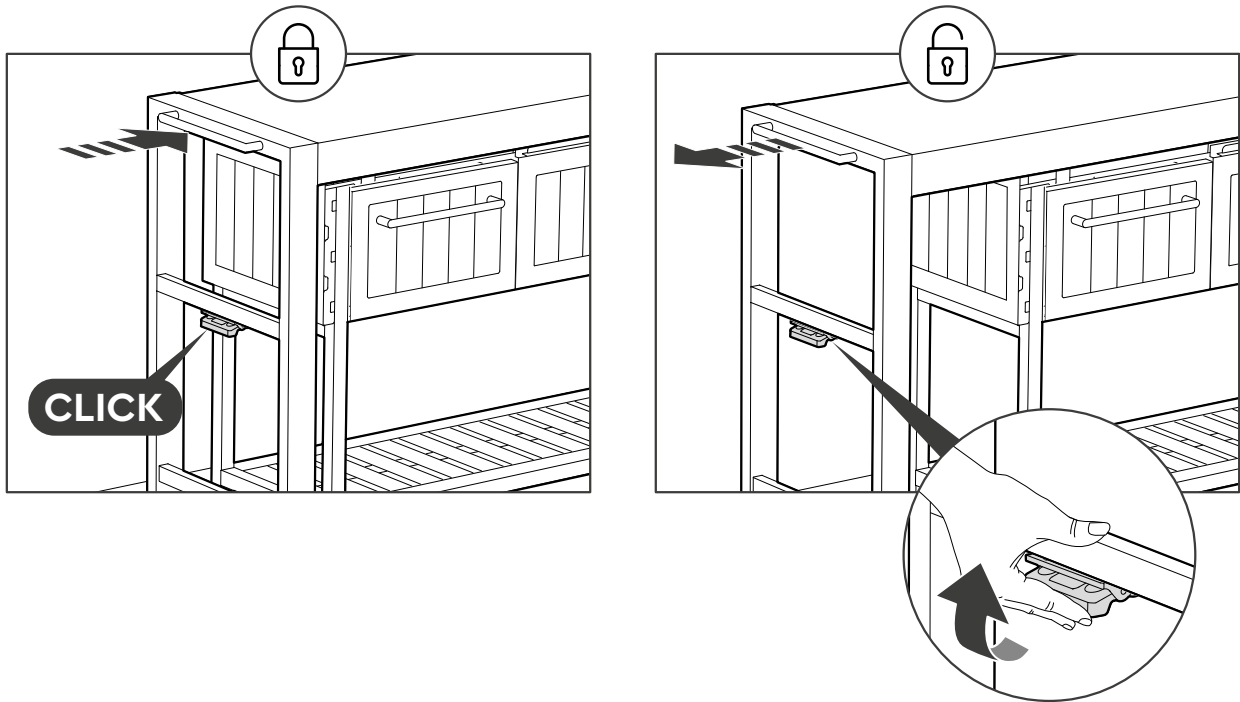
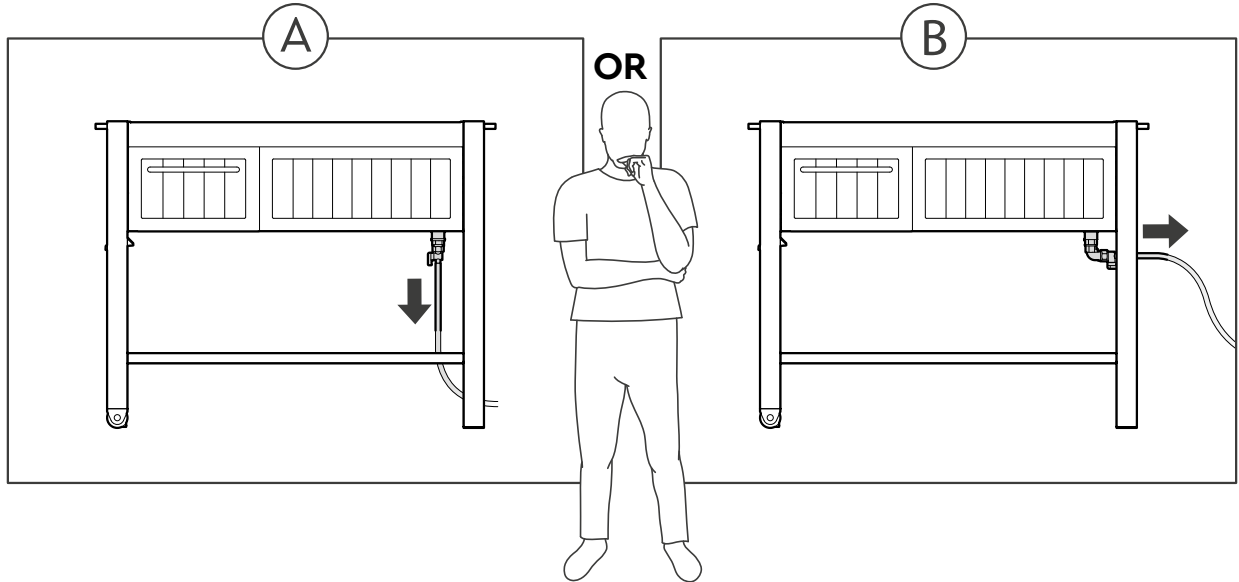

PL Nacisk maksymalnie do: | **HU A nyomás nem haladhatja meg:** | CZ Tlak maximálně do: | **SK Tlak maximálne do:** | SLO Pritisk znaša maksimalno do: | **RO Presiunea maximă:** | HR/BIH Izdržljivost na opterećenje maksimalno do: | **SRB Pritisak maksimalno do:** | LT Maksimali apkrova iki: | **LV Maksimālais spiediens līdz:** | EST Surve maksimaalselt: | **UA Максимальне навантаження:** | RU Максимальная нагрузка: | **BG Натиск максимално до:** | AL Ngarkesa maksimale: | **NO Maksimal belastning:** | FI Enimmäiskuormitus: | **DK Maksimal belastning:** | SE Maxbelastning: | **EL Μέγιστη πίεση/φόρτιση:**

PL Wewnętrzne obciążenie maksymalnie do: | **HU A belső terhelhetőség max:** | CZ Vnitřní zatížení – maximálně do: | **SK Vnútorné zaťaženie maximálne do:** | SLO Notranja obremenitev znaša do: | **RO Sarcina maximă internă:** | HR/BIH Unutarnje opterećenje maksimalno do: | **SRB Unutrašnje opterećenje maksimalno do:** | LT Maksimali vidinė apkrova iki: | **LV Maksimālā iekšējā slodze līdz:** | EST Sisekoormus maksimaalselt: | **UA Внутрішнє навантаження максимально до:** | RU Максимальная внутренняя нагрузка: | **BG Вътрешно натоварване максимално до:** | AL Ngarkesa maksimale brenda: | **NO Maksimal innvendig belastning:** | FI Sisäinen enimmäiskuormitus: | **DK Maksimal indvendig belastning:** | SE Maximal invändig belastning: | **EL Μέγιστο εσωτερικό φορτίο:**

4 Kg
8.8 Lb

25 Kg
55 Lb

40 Kg
88 Lb

68 Kg
150 Lb

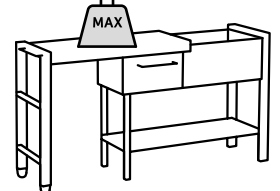
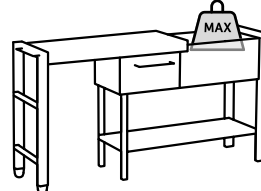
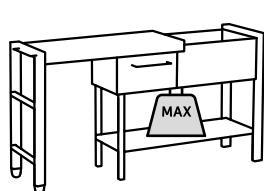
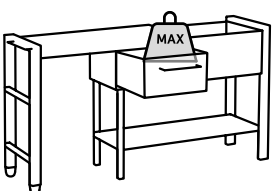

PL ZASADY BEZPIECZNEGO UŻYTKOWANIA: • Używaj wyłącznie narzędzi wymienionych w instrukcji obsługi. • Zachowaj ostrożność podczas obchodzenia się z elementami o stalowych krawędziach. • Nieprawidłowe użytkowanie lub niewłaściwa konserwacja mogą spowodować zarysowania lub inne uszkodzenia wyglądu i funkcji powierzchni. • Zaleca się umieszczanie i użytkowanie produktu zawsze w miejscu zacienionym. • Nie stawaj, nie siadaj ani nie obciążaj nadmiernie produktu. • Podczas przenoszenia produktu upewnij się, że jest zamknięty i niesiony przez dwie osoby. • Nie wkładaj rąk do wnętrza, gdy stół jest otwarty. • Do przygotowywania żywności używaj deski do krojenia lub odpowiedniej powierzchni. • **Ważne:** Żywności nie wolno przechowywać ani kroić bezpośrednio na / wewnątrz produktu. • Nie umieszczaj gorących przedmiotów bezpośrednio na produkcie. • Trzymaj produkt z dala od ognia i źródeł ciepła. • W przypadku pożaru nie próbuj gasić palącego się polipropylenu wodą. • Produkt nie nadaje się do przechowywania substancji łatwopalnych ani żrących. • Czyść górną powierzchnię natychmiast po użyciu: przetrzyj wilgotną ściereczką, a następnie od razu osusz. • Unikaj agresywnych środków czyszczących, takich jak chlor, sól cytrynowa lub inne kwasy, ponieważ mogą one powodować plamy lub uszkodzenia powierzchni. • Firma Keter nie ponosi odpowiedzialności za jakiegokolwiek uszkodzenia towarów przechowywanych w produkcie, niezależnie od ich przyczyny. | **HU BIZTONSÁGOS HASZNÁLAT:** • Csak a használati útmutatóban felsorolt szerszámokat használja. • Legyen óvatos, amikor acél éllel rendelkező alkatrészeket kezel. • A nem megfelelő használat vagy karbantartás karcolásokat vagy más, a felület megjelenését és működését befolyásoló sérüléseket okozhat. • Javasolt a terméket mindig árnyékos helyen elhelyezni és használni. • Ne álljon rá, ne üljön rá, és ne terhelje túl a terméket. • A termék mozgásakor győződjön meg róla, hogy az zárva van, és két személy szállítja. • Ne tegye a kezét a belsejébe, amikor az asztal nyitva van. • Étel előkészítéséhez használjon vágódeszkát vagy vágófelületet. • **Fontos:** Az ételt nem szabad közvetlenül a terméken vagy annak belsejében tárolni vagy vágni. • Ne helyezzen forró tárgyakat közvetlenül a termékre. • Tartsa távol a terméket lángtól és hőforrásoktól. • Tűz esetén ne próbálja meg vízzel eloltani az égő polipropilént. • A termék nem alkalmas gyűlékony vagy maró hatású anyagok tárolására. • Használat után azonnal tisztítsa meg a felső felületet: törölje le nedves ruhával, majd azonnal szárítsa meg. • Kerülje az agresszív tisztítószerkeket, például a klórt, citromsót vagy más savakat, mivel ezek elszínezhetik vagy károsíthatják a felületet. • A Keter nem vállal felelősséget a termékben tárolt áruk bármilyen okból bekövetkező károsodásáért. | **CZ ZÁSADY BEZPEČNÉHO POUŽÍVÁNÍ:** Velmi snadná montáž, uživatel ji musí provést podle návodu a všech pokynů. Nevynechávejte žádný krok. Čistíte horní plochu ihned po použití. Použijte vlhký hadřík a poté okamžitě osušte. V případě deště produkt před otevřením osušte. Čistění drsným kartáčem nebo abrazivními prostředky může produkt poškodit. Na víko není dovoleno vstupovat. Uložný prostor není určen k přenášení předmětů. Kvůli nebezpečí udušení uvnitř úložného prostoru je nutné produkt zabezpečit proti přístupu dětí. Je zakázáno skladovat předměty s vysokou teplotou, např. gril, pájecí lampu apod. Produkt není vhodný pro skladování hořlavých nebo korozivních látek. V případě požáru nehaste hořící polypropylen vodou. Při použití mechanických nástrojů používejte ochranné brýle a vždy postupujte podle pokynů výrobce. Zabraňte přímému kontaktu se solí. Nepoužívejte agresivní čisticí prostředky, ocelovou vlnu, tvrdé nebo ostré nástroje, které mohou poškodit povrch z nerezové oceli. Nesprávné používání a údržba mohou způsobit poškození vzhledu a funkce, jako jsou škrábance, rez nebo skvrny. | **SK ZÁSADY BEZPEČNÉHO POUŽÍVANIA:** • Použite iba nástroje uvedené v užívateľskej príručke. • Buďte opatrní pri manipulácii s dielami z ocelovými hranami. • Nesprávne použitie alebo údržba môžu spôsobiť škrábance či iné poškodenie vzhledu a funkcie povrchu. • Doporučuje sa výrobok vždy umiestniť a používať na zastínenom mieste. • Nestújte, nesedajte ani nepreťažujte výrobok. • Pri prenášaní výrobku sa uistite, že je uzavretý, a prenášajte jej ve dvoch osobách. • Ne vkládejte ruce dovnútra, keď je stôl otvorený. • Pro prípravu jídla použijte prkénko nebo pracovní plochu. • **Důležité:** Potravinu nesmí být skladovány ani krájeny přímo na / uvnitř výrobku. • Nepokládejte horké předměty přímo na výrobek. • Udržujte výrobek mimo dosah plamene a zdrojů tepla. • V případě požáru se nepokoušejte hasit hořící polypropylen vodou. • Výrobek není vhodný pro skladování hořlavých nebo korozivních látek. • Horní plochu čistíte ihned po použití: otřete vlhkým hadříkem a ihned osušte. • Vyhněte se agresivním čisticím prostředkům, jako je chlor, kyselina citronová nebo jiné kyseliny, které mohou povrch zabarvit nebo poškodit. • Společnost Keter nenese odpovědnost za jakékoli poškození zboží uloženého v produktu, ať už z jakéhokoli důvodu. | **SLO NAČELA VARNE UPORABE:** Enostavna montaža – pri montaži ravnajte skladno z navodili ter vsemi smernicami. Ne spreglejte nobenega koraka. Po uporabi očistite zgornjo površino. Uporabite vlažno krpo in nato takoj obrišite do suhega. Po dežju škatlo očistite, da bo pred odprtjem suha. Ne čistite s pomočjo ostre krtače oziroma brusilnih sredstev, ker lahko poškodujejo izdelek. Škatla/zaboj ni primerna za prenašanje predmetov. Prepovedano je vstopanje na pokrov škatle/zaboja. Ker obstaja nevarnost zadušitve znotraj škatle/zaboja, z ustrežno zaščito onemogočite otrokom dostop do izdelka. Prepovedano je shranjevanje v škatli/zaboju izdelkov z visoko temperaturo, npr. ražnja, spajkalnika in podobnih izdelkov. Izdelek ni primeren za shranjevanje lahko vnetljivih snovi in jedkovin. V primeru požara ne gasite polipropilena z vodo. Kadar uporabljate mehansko orodje, nosite zaščitna očala ter v vsakem primeru ravnajte skladno z navodili proizvajalca. Ne dovolite neposrednega stika s soljo. Ne uporabljajte agresivnih čistil, jeklene volne, trdih ali ostrih orodij, ki lahko poškodujejo površino iz nerjavnega jekla. Nepravilna uporaba in neustrezno vzdrževanje površine lahko povzročita poškodbe videza in delovanja, kot so praske, rja ali madeži. | **RO PRECAUȚII DE UTILIZARE:** • Folosiți numai unelte enumerate în manualul de utilizare. • Fiți atenți când manipulați piese cu margini din oțel. • Utilizarea necorespunzătoare sau întreținerea incorectă pot provoca zgărieruri sau alte deteriorări ale aspectului și funcției suprafeței. • Se recomandă ca produsul să fie amplasat și utilizat întotdeauna într-un loc umbrat. • Nu stați, nu vă așezați și nu aplicați greutate excesivă pe produs. • La mutarea produsului, asigurați-vă că este închis și transportat de două persoane. • Nu introduceți mâinile în interior atunci când masa este deschisă. • Pentru pregătirea alimentelor, folosiți un tocător sau o suprafață de tăiere. • **Important:** Alimentele nu trebuie depozitate sau tăiate direct pe / în interiorul produsului. • Nu așezați obiecte fierbinți direct pe produs. • Păstrați produsul departe de flăcări și surse de căldură. • În caz de incendiu, nu încercați să stingeți polipropilena arzândă cu apă. • Produsul nu este potrivit pentru depozitarea substanțelor inflamabile sau corozive. • Curățați suprafața superioară imediat după utilizare: ștergeți cu o cârpă umedă, apoi uscați imediat. • Evitați detergenții agresivi, cum ar fi clorul, sarea de lămâie sau alți acizi, deoarece pot păta sau deteriora suprafața. • Keter nu este responsabil pentru niciun fel de deteriorare a bunurilor depozitate în produs, indiferent de motiv. | **HR/BIH MJERE ZA SIGURNU UPORABU:** • Koristite samo alate navedene u korisničkom priručniku. • Budite oprezni pri rukovanju dijelovima s čeličnim rubovima. • Nepravilna uporaba ili neodgovarajuće održavanje mogu uzrokovati ogrebotine ili druga oštećenja izgleda i funkcije površine. • Preporučuje se da proizvod uvijek postavite i koristite na zasjenjenom mjestu. • Ne stojte i ne sjedite na proizvodu i ne opterećujte proizvod pretjerano. • Prilikom premještanja proizvoda provjerite da je zatvoren i da ga nose dvije osobe. • Ne stavljajte ruke unutra kada je stol otvoren. • Za pripremu hrane koristite dasku za rezanje ili odgovarajuću radnu površinu. • **Važno:** Hranu ne smijete skladištiti ili rezati izravno na / unutar proizvoda. • Ne stavljajte vruće predmete izravno na proizvod. • Držite proizvod podalje od plamena i izvora topline. • U slučaju požara nemojte pokušavati gasiti gorući polipropilen vodom. • Proizvod nije prikladan za skladištenje zapaljivih ili korozivnih tvari. • Očistite gornju površinu odmah nakon uporabe: obrišite vlažnom krpom, a zatim odmah osušite. • Izbjegavajte agresivna sredstva za čišćenje poput klora, limunske soli ili drugih kiselina, jer mogu obojiti ili oštetiti površinu. • Tvrtka Keter ne odgovara za bilo kakvu štetu na robu pohranjenoj u proizvodu, bez obzira na uzrok. | **SRB Principi bezbednog korišćenja:** Koristite samo alate navedene u uputstvu za upotrebu. • Budite oprezni pri rukovanju delovima sa čeličnim ivicama. • Nepravilna upotreba ili neodgovarajuće održavanje mogu izazvati ogrebotine ili druga oštećenja izgleda i funkcije površine. • Preporučuje se da proizvod uvek postavite i koristite na osenčenom mestu. • Ne stajte, ne sedite i ne preopterećujte proizvod. • Prilikom premeštanja proizvoda proverite da je zatvoren i da ga nose dve osobe. • Ne stavljajte ruke unutra kada je stol otvoren. • Za pripremu hrane koristite dasku za sečenje ili odgovarajuću radnu površinu. • **Važno:** Hranu ne smeju skladištiti ili seći direktno na / unutar proizvoda. • Ne stavljajte vruće predmete direktno na proizvod. • Držite proizvod dalje od plamena i izvora toplote. • U slučaju požara nemojte pokušavati da gasite gorući polipropilen vodom. • Proizvod nije pogodan za skladištenje zapaljivih ili korozivnih supstanci. • Očistite gornju površinu odmah nakon upotrebe: obrišite vlažnom krpom, a zatim odmah osušite. • Izbegavajte agresivna sredstva za čišćenje kao što su hlor, limunska so ili druge kiseline, jer mogu obojiti ili oštetiti površinu. | **LT SAUGAUS NAUDOJIMO TAISYKLĖS:** • Naudokite tik naudotojo vadove nurodytus įrankius. • Būkite atsargūs, tvarkydami dalis su plieniniais kraštais. • Netinkamas naudojimas arba neteisinga priežiūra gali sukelti įbrėžimus ar kitus paviršiaus išvaizdą ir funkciją pažeidžiančius defektus. • Rekomenduojama gaminių visada laikyti ir naudoti pavėsyje. • Nestovėkite, nesėdėkite ir neapkraukite gaminių per didelį svorį. • Perkeldami gaminių įsitinkinkite, kad jis uždarytas, ir kad jį neša du žmonės. • Nekiškite rankų į vidų, kai stalas atidarytas. • Maisto ruošimui naudokite pjaustymo lentą arba tinkamą pjaustymo paviršių. • **Svarbu:** Maisto negalima laikyti ar pjaustyti tiesiogiai ant / gaminių viduje. • Nedėkite karštų daiktų tiesiogiai ant gaminio. • Laikykite gaminių atokiau nuo liepsnos ir šilumos šaltinių. • Gaisro atveju nebandykite gesinti degančio polipropileno vandeniu. • Gaminys netinka degių ar korozinių medžiagų laikymui. • Viršutinį paviršių nuvalykite iš karto po naudojimo: nuvalykite drėgna šluoste ir nedelsdami nusauskinkite. • Venkite agresyvių valiklių, tokių kaip chloras, citrinos rūgštis ar kitos rūgštys, nes jos gali sutepti ar pažeisti paviršių. • Įmonė „Keter“ neatsako už bet kokią žalą prekėms, laikomoms produkte, nepriklausomai nuo priežasties. | **LV DROŠAS LIETOŠANAS PRINCIPI:** • Izmantojiet tikai lietotāja rokasgrāmātā norādītos instrumentus. • Esiet uzmanīgi, apstrādājot detaļas ar tērauda malām. • Nepareiza lietošana vai nepareiza apkope var izraisīt skrāpējumus vai citus bojājumus, kas ietekmē virsmas izskatu un funkcionalitāti. • Ieteicams produktam vienmēr novietot un izmantot ēnainā vietā. • Nestāviet, nesēdīet un nepārslogojiet produktu. • Pārvietojot produktu, pārliecinieties, ka tas ir aizvērts un to nes divi cilvēki. • Neievietojiet rokas iekšpusē, kad galds ir atvērts. • Pārtikas sagatavošanai izmantojiet griešanas dēli vai piemērotu virsmu. • **Svarīgi:** Pārtiku nedrīkst uzglabāt vai griezt tieši uz

/ produkta iekšpusē. • Nelieciet karstus priekšmetus tieši uz produkta. • Turiet produktu tālāk no liesmām un siltuma avotiem. • Ugunsgreka gadījumā nemēģiniet dzēst degošu polipropilēnu ar ūdeni. • Produkts nav piemērots uzliesmojošu vai korozīvu vielu uzglabāšanai. • Tiriet augšējo virsmu nekavējoties pēc lietošanas: noslaukiet ar mitru drānu un nekavējoties nosusiniet. • Izvairieties no agresīviem tīrīšanas līdzekļiem, piemēram, hlora, citronskābi vai citu skābju, jo tie var notraipīt vai sabojāt virsmu. • Uzņēmums „Keter” nav atbildīgs par jebkādiem bojājumiem precēm, kas glabājas produktā, neatkarīgi no iemesla. | **EST OHUTU KASUTAMISE JUHISED:** • Kasutage ainult kasutusjuhendis loetletud tööriistu. • Olge ettevaatlik terasest servadega osade käsitsemisel. • Ebaõige kasutamine või hooldus võib põhjustada kriimustusi või muid kahjustusi, mis mõjutavad pinna välimust ja funktsiooni. • Soovitatav on toodet alati paigutada ja kasutada varjulises kohas. • Ärge seiske, istuge ega asetage liigset raskust tootele. • Toote liigutamisel veenduge, et see on suletud ja et seda kannavad kaks inimest. • Ärge pange käsi sisse, kui laud on avatud. • Toidu ettevalmistamiseks kasutage lõikelauda või sobivat lõikepinda. • **Tähtis:** Toitu ei tohi hoida ega lõigata otse toote peal / sees. • Ärge asetage kuumi esemeid otse tootele. • Hoidke toodet eemal leکیدest ja soojusallikatest. • Tulekahju korral ärge proovige põlevat polipropilēni veega kustutada. • Toode ei sobi tuleohtlike või söövitavate ainetehoidmiseks. • Puhastage ülemine pind kohe pärast kasutamist: pühkige niiske lapiga ja kuivatage kohe. • Väliste agressiivseid puhastusvahendeid, nagu kloor, sidrunsool või muud happed, kuna need võivad pinda määrida või kahjustada. • Ettevõtte Keter ei vastuta mis tahes kahju eest, mis on tekkinud tootele hoiustatud kaupadele, sõltumata põhjusest. | **UA ПРАВИЛА БЕЗПЕЧНОГО ВИКОРИСТАННЯ:** • Використовуйте лише інструменти, зазначені в інструкції користувача. • Будьте обережні при роботі з деталями, що мають сталеві краї. • Неправильне використання або неналежне обслуговування можуть спричинити подряпини чи інші пошкодження зовнішнього вигляду та функцій поверхні. • Рекомендується завжди розмішувати та використовувати виріб у затіненому місці. • Не стійте, не сідайте та не перевантажуйте виріб. • Під час переміщення виробу переконайтеся, що він закритий, і його несуть дві особи. • Не кладіть руки всередину, коли стіл відкритий. • Для приготування їжі використовуйте обробну дошку або відповідну робочу поверхню. • **Важливо:** Їжу не можна зберігати або нарізати безпосередньо на виробі чи всередині нього. • Не ставте гарячі предмети безпосередньо на виріб. • Тримайте виріб подалі від відкритого вогню та джерел тепла. • У разі пожежі не намагайтеся гасити палаючий поліпропілен водою. • Виріб не призначений для зберігання легкозаймистих або корозійних речовин. • Очищайте верхню поверхню одразу після використання: протріть вологою ганчіркою та негайно висушіть. • Уникайте агресивних засобів для чищення, таких як хлор, лимонна кислота або інші кислоти, оскільки вони можуть змінити колір або пошкодити поверхню. • Компанія Keter не несе відповідальності за будь-які пошкодження товарів, що зберігаються у виробі, незалежно від причини. | **RU ПРАВИЛА БЕЗОПАСНОГО ИСПОЛЬЗОВАНИЯ:** • Используйте только инструменты, указанные в руководстве пользователя. • Будьте осторожны при работе с деталями, имеющими стальные края. • Неправильное использование или обслуживание могут привести к появлению царапин или другим повреждениям, влияющим на внешний вид и функциональность поверхности. • Рекомендуется всегда размещать и использовать изделие в затененном месте. • Не стойте, не садитесь и не перегружайте изделие. • При перемещении убедитесь, что изделие закрыто, и его несут два человека. • Не помещайте руки внутрь, когда стол открыт. • Для приготовления пищи используйте разделочную доску или подходящую рабочую поверхность. • **Важно:** Пищу нельзя хранить или резать непосредственно на изделии или внутри него. • Не ставьте горячие предметы прямо на изделие. • Держите изделие вдали от огня и источников тепла. • В случае пожара не пытайтесь тушить горящий полипропилен водой. • Изделие не подходит для хранения легковоспламеняющихся или коррозионных веществ. • Очищайте верхнюю поверхность сразу после использования: протрите влажной тканью и немедленно высушите. • Избегайте агрессивных чистящих средств, таких как хлор, лимонная кислота или другие кислоты, так как они могут изменить цвет или повредить поверхность. • Компания Keter не несет ответственности за любые повреждения товаров, хранящихся в изделии, независимо от причины. | **BG ПРАВИЛА ЗА БЕЗОПАСНА УПОТРЕБА:** • Използвайте само инструментите, посочени в ръководството за употреба. • Бъдете внимателни при работа с части със стоманени ръбове. • Неправилната употреба или поддръжка могат да причинят надрасквания или други повреди, които влияят на външния вид и функцията на повърхността. • Препоръчва се продуктът винаги да се поставя и използва на сенчесто място. • Не стойте, не сядайте и не претоварявайте продукта. • При преместване се уверете, че продуктът е затворен и се носи от двама души. • Не поставяйте ръце вътре, когато масата е отворена. • За приготвяне на храна използвайте дъска за рязане или подходяща работна повърхност. • **Важно:** Храната не трябва да се съхранява или реже директно върху / вътре в продукта. • Не поставяйте горещи предмети директно върху продукта. • Дръжте продукта далеч от пламък и източници на топлина. • В случай на пожар не се опитвайте да гасите горящ полипропилен с вода. • Продуктът не е подходящ за съхранение на запалими или корозивни вещества. • Почиствайте горната повърхност веднага след употреба: избършете с влажна кърпа и веднага подсушете. • Избягвайте агресивни почистващи препарати като хлор, лимонена сол или други киселини, които могат да оцветят или повредят повърхността. • Компания Keter не носи отговорност за каквито и да било повреди на стоките, съхранявани в продукта, независимо от причината. | **AL PARIMET E PËRDORIMIT TË SIGURT:** • Përdorni vetëm mjetet e listuara në udhëzuesin e përdoruesit. • Bëni kujdes kur punoni me pjesë që kanë skaje çeliku. • Përdorimi ose mirëmbajtja e pasaktë mund të shkaktojë gjërvishitje ose dëmtime të tjera që ndikojnë në pamjen dhe funksionin e sipërfaqes. • Rekomandohet që produkti të vendoset dhe përdoret gjithmonë në një vend me hije. • Mos qëndroni, mos u ulni dhe mos e mbingarkoni produktin. • Kur e zhvendosni produktin, sigurohuni që të jetë i mbyllur dhe të transportohet nga dy persona. • Mos vendosni duart brenda kur tavolina është e hapur. • Për përgatitjen e ushqimit përdorni dërrasë prerjeje ose sipërfaqe të përshtatshme pune. • **E rëndësishme:** Ushqimi nuk duhet të ruhet ose të pritet drejtpërdrejt mbi / brenda produktit. • Mos vendosni objekte të nxehta drejtpërdrejt mbi produkt. • Mbajeni produktin larg flakës dhe burimeve të nxehtësisë. • Në rast zjarri mos u përpiqni të fikni polipropilenin që digjet me ujë. • Produkti nuk është i përshtatshëm për ruajtjen e substancave të ndezshme ose korrozive. • Pastroni sipërfaqen e sipërme menjëherë pas përdorimit: fshijeni me një leckë të lagur dhe thahet menjëherë. • Shmangni përdorimin e pastruesve agresivë si klori, kripa e limonit ose acide të tjera, pasi mund të njollosin ose dëmtojnë sipërfaqen. • Kompania Keter nuk mban përgjegjësi për asnjë dëmtim të mallrave të ruajtura në produkt, pavarësisht nga shkak. | **NO RETNINGSLINJER FOR VEDLIKEHOLD OG SIKKERHET:** • Bruk kun værktøylene som er oppført i brukermanualen. • Vær forsiktig når du håndterer deler med stålkanter. • Feil bruk eller manglende vedlikehold kan føre til riper eller andre skader som påvirker overflatens utseende og funksjon. • Det anbefales å alltid plassere og bruke produktet på et skyggefullt sted. • Ikke stå, sitt eller legg overdreven vekt på produktet. • Ved flytting, sørg for at produktet er lukket og bæres av to personer. • Ikke legg hendene inn når bordet er åpent. • Bruk skjærebrett eller egnet arbeidsflate ved tilberedning av mat. • **Viktig:** Mat må ikke lagres eller kuttet direkte på / inne i produktet. • Ikke plasser varme gjenstander direkte på produktet. • Hold produktet unna flammer og varmekilder. • Ved brann, ikke forsøk å slukke brennende polypropylen med vann. • Produktet er ikke egnet for lagring av brannfarlige eller korroderende stoffer. • Rengjør toppplaten umiddelbart etter bruk: tork av med en fuktig klut og tork straks. • Unngå aggressive rengjøringsmidler som klor, sitronsyre eller andre syrer, da de kan misfarge eller skade overflaten. • Keter er ikke ansvarlig for skader på varer som er lagret i produktet, uansett årsak. | **FI HOITO- JA TURVALLISUUSOHJEET:** • Käytä vain käyttöohjeessa mainittuja työkaluja. • Ole varovainen käsitellessäsi teräsreunaisia osia. • Virheellinen käyttö tai huolto voi aiheuttaa naarmuja tai muita vaurioita, jotka vaikuttavat pinnan ulkonäköön ja toimintaan. • Suositellaan, että tuotetta käytetään ja säilytetään aina varjoisassa paikassa. • Älä seiso, istu tai ylikuormita tuotetta. • Siirrettäessä varmista, että tuote on suljettu ja että sitä kantaa kaksi henkilöä. • Älä laita käsiä sisään, kun pöytä on avoinna. • Ruokaa valmistettaessa käytä leikkulautaa tai sopivaa työpintaa. • **Tärkeää:** Ruokaa ei saa säilyttää tai leikata suoraan tuotteen päällä / sisällä. • Älä aseta kuumia esineitä suoraan tuotteen päälle. • Pidä tuote poissa liekeistä ja lämmönlähteistä. • Tulipalon sattuessa älä yritä sammuttaa palavaa polypropeenia vedellä. • Tuote ei sovellu syttyvien tai syövyttävien aineiden säilytykseen. • Puhdista yläpinta heti käytön jälkeen: pyyhi kostealla liinalla ja kuivaa välittömästi. • Vältä aggressiivisia puhdistusaineita, kuten klooria, sitruunahappoa tai muita happoja, sillä ne voivat värjätä tai vahingoittaa pintaa. • Keter ei ole vastuussa mistään vahingoista tuotteessa säilytetyille tavaroille, riippumatta syystä. | **DK RETNINGSLINJER FOR PLEJE OG SIKKERHED:** • Brug kun de værktøjer, der er angivet i brugermanualen. • Vær forsigtig ved håndtering af dele med stålkanter. • Forkert brug eller manglende vedligeholdelse kan medføre ridser eller andre skader, der påvirker overfladens udseende og funktion. • Det anbefales altid at placere og bruge produktet på et skyggefuldt sted. • Stå ikke, sid ikke og overbelast ikke produktet. • Ved flytning skal du sikre, at produktet er lukket og bæres af to personer. • Læg ikke hænder ind, når bordet er åbent. • Brug skærebrett eller egnet arbejdsflade til madlavning. • **Vigtigt:** Mad må ikke opbevares eller skæres direkte på / inde i produktet. • Placer ikke varme genstande direkte på produktet. • Hold produktet væk fra flammer og varmekilder. • Ved brand må du ikke forsøge at slukke brændende polypropylen med vand. • Produktet er ikke egnet til opbevaring af brandfarlige eller ætsende stoffer. • Rengør den øverste overflade straks efter brug: tør af med en fugtig klud og tør straks. • Undgå aggressive rengøringsmidler som klor, citronsyre eller andre syrer, da de kan misfarve eller beskadige overfladen. • Keter er ikke ansvarlig for skader på varer, der er opbevaret i produktet, uanset årsagen. | **SE SKÖTSEL OCH SÄKERHETSANVISNINGAR:** • Använd endast de verktyg som anges i användarmanualen. • Var försiktig när du hanterar delar med stålkanter. • Felaktig användning eller bristande underhåll kan orsaka repor eller andra skador som påverkar ytan och dess funktion. • Det rekommenderas att alltid placera och använda produkten på en skuggig plats. • Stå inte, sitt inte och överbelasta inte produkten. • Vid förflyttning, se till att produkten är stängd och bärs av två personer. • Stoppa inte händerna när bordet är öppet. • Använd skärbräda eller

lämplig arbetsyta vid matlagning. • **Viktigt:** Mat får inte förvaras eller skäras direkt på / i produkten. • Placera inte heta föremål direkt på produkten. • Håll produkten borta från lågor och värmekällor. • Vid brand, försök inte släcka brinnande polypropen med vatten. • Produkten är inte lämplig för förvaring av brandfarliga eller korrosiva ämnen. • Rengör den övre ytan omedelbart efter användning: torka av med en fuktig trasa och torka genast. • Undvik aggressiva rengöringsmedel som klor, citronsyra eller andra syror, eftersom de kan missfärga eller skada ytan. • Keter ansvarar inte för skador på varor som förvaras i produkten, oavsett orsak. | **EL ΟΔΗΓΙΕΣ ΑΣΦΑΛΟΥΣ ΧΡΗΣΗΣ:** • Χρησιμοποιείτε μόνο τα εργαλεία που αναφέρονται στο εγχειρίδιο χρήσης. • Να είστε προσεκτικοί όταν χειρίζεστε εξαρτήματα με μεταλλικές άκρες. • Η λανθασμένη χρήση ή η εσφαλμένη συντήρηση μπορεί να προκαλέσει γρατζουνιές ή άλλες φθορές στην εμφάνιση και τη λειτουργία της επιφάνειας. • Συνιστάται το προϊόν να τοποθετείται και να χρησιμοποιείται πάντα σε σκιερό μέρος. • Μην στέκεστε, μην κάθεστε και μην υπερφορτώνετε το προϊόν. • Κατά τη μετακίνηση, βεβαιωθείτε ότι το προϊόν είναι κλειστό και μεταφέρεται από δύο άτομα. • Μην βάζετε τα χέρια σας στο εσωτερικό όταν το τραπέζι είναι ανοιχτό. • Για την προετοιμασία τροφίμων χρησιμοποιείτε ξύλο κοπής ή κατάλληλη επιφάνεια κοπής. • Σημαντικό: Τα τρόφιμα δεν πρέπει να αποθηκεύονται ή να κόβονται απευθείας πάνω ή μέσα στο προϊόν. • Μην τοποθετείτε ζεστά αντικείμενα απευθείας πάνω στο προϊόν. • Κρατήστε το προϊόν μακριά από φλόγες και πηγές θερμότητας. • Σε περίπτωση πυρκαγιάς, μην επιχειρήσετε να οβήσετε καίμενο πολυπροπυλένιο με νερό. • Το προϊόν δεν είναι κατάλληλο για αποθήκευση εύφλεκτων ή διαβρωτικών ουσιών. • Καθαρίστε την επιφάνεια αμέσως μετά τη χρήση: σκουπίστε με ένα υγρό πανί και στεγνώστε αμέσως. • Αποφύγετε τη χρήση ισχυρών καθαριστικών, όπως χλώριο, κιτρικό οξύ ή άλλα οξέα, καθώς μπορεί να λεκιάσουν ή να καταστρέψουν την επιφάνεια. • Η εταιρεία Keter δεν φέρει καμία ευθύνη για οποιαδήποτε ζημιά, οποιαδήποτε αιτίας στα αντικείμενα που αποθηκεύονται στο προϊόν.

PL OGRANICZONA 2-LETNIA GWARANCJA / KARTA GWARANCYJNA. Firma Keter jest uznanym dostawcą innowacyjnych produktów o wysokiej jakości i nowoczesnej konstrukcji. Wszystkie oferowane przez firmę produkty zostały wyprodukowane z materiałów wysokiej jakości oraz poddane zostały rygorystycznym badaniom i kontrolom. W razie jakichkolwiek problemów z produktem, prosimy kierować swoje zastrzeżenia do Działu Obsługi Klienta dystrybutora produktu. Gwarancja obowiązuje od daty zakupu pod warunkiem okazania dowodu zakupu. Keter przeprowadza badania wszystkich swoich produktów pod kątem trwałości i użytkowania oraz w ramach 2-letniej gwarancji zapewnia wymianę wadliwych produktów lub części, a także komponentów ze śladami odbarwienia, przy czym decyzja o ewentualnej wymianie pozostaje w wyłącznej gestii Keter lub Dystrybutora. Gwarancja nie obejmuje jakichkolwiek uszkodzeń spowodowanych na skutek: użycia siły, nieprawidłowej obsługi, transportu, nieostrożności, użytkowania w jakimkolwiek innym celu niż do użytku osobistego lub domowego, a także uszkodzeń powstałych na skutek przeróbki, malowania lub montażu wykonanego niezgodnie z instrukcją montażu oraz uszkodzeń spowodowanych przez nadmierne obciążenie. Ponadto niniejsza ograniczona gwarancja nie obejmuje uszkodzeń powstałych na skutek działania „siły wyższej”, w tym między innymi opadów gradu, burzy, wiatru, zalania, powodzi i pożaru, a także szkód wynikowych lub następczych. Po uregulowaniu ewentualnego roszczenia okres gwarancji będzie wciąż liczony i upłynie z dniem jej wygaśnięcia. Dystrybutor nie ponosi odpowiedzialności za jakiegokolwiek uszkodzenia spowodowane przez jakiegokolwiek przechowywane artykuły. W rejonach nadmorskich wilgotne, słone powietrze może powodować rdzewienie powierzchni. | **HU KORLÁTOZOTT 2 ÉVES GARANCIA / GARANCIA JEGY.** A Keter cég kiváló minőségű és modern szerkezetű innovatív termékek elismert beszállítója. A cég által ajánlott összes termék magas minőségű anyagokból készült és szigorú bevizsgálásokon és ellenőrzéseken esett át. A termékek kapcsolatos bármilyen problémára esetenként kérjük lépjen kapcsolatba a termék forgalmazójának Ügyfélszolgálati Osztályával. A garancia a termék megvásárlásának a napján lép életbe a vásárlási bizonylat mellékelésének a feltételével. A Keter minden termék esetében ellenőrzi annak tartósságát és használatát, illetve a 2 éves garancia keretein belül biztosítja a hibás termékek vagy azok elemének, illetve az elszíneződés jeleit mutató komponensek cseréjét, de az esetleges cserére vonatkozó döntés meghozása kizárólag a Keter cég hatáskörébe tartozik. A garancia nem terjed ki erő kifejtése, helytelen használat és szállítás, figyelmetlenség, a személyes és otthoni használatlól eltérő használat, a termék módosítása, átfestése okozta meghibásodásokra, valamint az útmutatótól eltérő összeszerelés és a termék túlságos terhelése okozta sérülésekre. Ezen túlmenően ez a korlátozott garancia nem terjed ki az Isten cselekedeteiből eredő károkról, beleértve, de nem kizárólagosan a jégesőt, vihart, szelet, árvizet, áradást és tüzet, illetve a közvetlen vagy közvetett károkat. A kialakult garanciális igények teljesítése után a garancia továbbra is érvényben marad és az eredetileg meghatározott időpontban jár le. A Forgalmazó nem vállal felelősséget a termékben tárolt bármilyen anyag okozta bármilyen sérülésért. A tengerparti területeken a nedves, sós levegő korróziót okozhat a felületen. | **CZ OMEZENÁ DVOULETÁ ZÁRUKA / ZÁRUČNÍ KARTA.** Firma Keter je uznávaný dodavatel inovativních produktů s vysokou kvalitou a moderní konstrukcí. Veškeré výrobky této firmy jsou vyrobeny z vysoce kvalitních materiálů a byly podrobeny přísným zkouškám a kontrolám. Máte-li s produktem jakékoli problémy, své připomínky směrujte na Zákaznické oddělení distributora produktu. Záruka platí od data zakoupení výrobku pod podmínkou, že bude předložen doklad o koupi. Keter testuje všechny své výrobky z hlediska životnosti a funkčnosti a v rámci dvouleté záruky zajišťuje výměnu vadných produktů nebo dílů a také komponentů se známkami odbarvení, přičemž rozhodnutí o případné výměně je plně v kompetenci firmy Keter nebo distributora. Záruka se nevztahuje na jakákoli poškození způsobená: použitím síly, nesprávnou obsluhou, přepravou, neopatrností, použitím k jakémukoli jinému účelu než pro osobní nebo domácí potřebu, a také poškození způsobená přestavbou, natřením nebo montáží provedení v rozporu s návodem či poškození v důsledku přetěžování. Kromě toho se tato omezená záruka nevztahuje na škody způsobené vyšší mocí, včetně krupobití, bouří, větru, záplav, povodní a požárů, ani na přímé nebo nepřímé škody. Po vyřízení případné reklamace pobeží záruční doba dále až do data jejího vypršení. Distributor nenesie zodpovednosť za jakékoli poškození způsobené skladovanými věcmi. V přímořských oblastech může vlhké, slané ovzduší způsobovat korozi povrchu. | **SK OBMEDZENÁ 2ROČNÁ ZÁRUKA / ZÁRUČNÁ KARTA.** Firma Keter je uznávaným dodávateľom inovatívnych produktov vysokej kvality s modernou konštrukciou. Všetky firmou ponúkané produkty boli vyrobené z vysoko kvalitných materiálov a podrobené prísnym skúškam a kontrolám. V prípade akýchkoľvek problémov s produktom, smerujte prosím vaše výhrady k Zákazníckemu servisu distribútora výrobku. Záruka platí odo dňa nákupu pod podmienkou predloženia nákupného dokladu. Keter vykonáva skúšky všetkých svojich produktov, čo sa ich stálosti a používania týka, a v rámci 2ročnej záruky zaisťuje výmenu vadných produktov alebo dielov a tiež komponentov so stopami vyblednutia, pričom rozhodnutie o prípadnej výmene zostáva výhradne na uvážení Keter alebo distribútora. Záruka sa nevztahuje na akékoľvek poškodenia vzniknuté v dôsledku použitia sily, nesprávnej obsluhy, prepravy, neopatrnosti, používania k akýmkoľvek iným účelom než k osobnému alebo domácejmu použitiu a tiež na poškodenia vzniknuté v dôsledku úprav, natierania alebo montáže vykonanej v rozpore s montážnym návodom a poškodení vyvolaných nadmerným zaťažením. Okrem toho sa táto obmedzená záruka nevztahuje na škody vyplývajúce z vyššej moci, vrátane, ale nie výlučne, krupobitia, búrok, vetra, zaplavenia, povodne a požiaru, alebo následných alebo vyvolaných týmito skutočnosťami škôd. Po vybavení prípadného nároku pobeží záručná doba ďalej a uplynie s dňom jej vypršania. Distribútor nenesie zodpovednosť za žiadne poškodenia spôsobené akýmikoľvek skladovanými predmetmi. V prímorských oblastiach môže vlhký, slaný vzduch spôsobovať koróziu povrchu. | **SLO OMEJENA 2-LETNA GARANCIJA / GARANCIJSKI LIST.** Firma Keter je priznani dobavitelj inovativnih izdelkov visoke kakovosti in moderne konstrukcije. Vsi izdelki, ki jih firma ponuja, so proizvedeni iz materialov vrhunske kakovosti ter so bile strogo pregledane. V primeru nepravilnosti, prosimo, da reklamacijo prijavite po telefonu Oddelku za storitve za stranke distributerja izdelka. Garancija velja od dne datuma nakupa, pod pogojem, da predstavite potrdilo o nakupu. Keter vse svoje izdelke pregleduje glede na trajnost in uporabnost ter v okviru 2-letne garancije zagotavlja zamenjavo vseh pokvarjenih izdelkov oziroma delov, kakor tudi elementov, ki imajo sledove spremembe barve, pri čemer o morebitni zamenjavi vedno odloča firma Keter oziroma Distributer. Garancija ne zajema kakršnihkoli poškodb zaradi: ravnjanja z uporabo sile, nepravilne uporabe, prevoza, nepazljivega ravnjanja, uporabljanja izdelka za druge namene kot osebna ali domača uporaba, kakor tudi poškodb zaradi predelave, barvanja oziroma montaže, ki ni skladna z navodili za montažo ter poškodb zaradi prekomerne obremenitve. Poleg tega ta omejena garancija ne krije škode, ki je posledica višje sile, vključno, vendar ne omejeno na točo, nevihto, veter, poplave, poplavljanje in požar, niti posledične ali posredne škode. Po rešitvi morebitnega zahtevka, se obdobje garancije šteje naprej in poteče z dnem poteka garancije. Distributer ne odgovarja za kakršnekoli poškodbe, ki so jih povzročili znotraj hranjenj izdelki. V obalnih območjih lahko vlažen, slan zrak povzroči rjavenje površine. | **RO GARANȚIE DE 2 ANI LIMITATĂ / CARD GARANȚIE.** Firma Keter este un furnizor recunoscut de produse inovatoare de înaltă calitate și un design modern. Toate produsele oferite de companie sunt realizate din materiale de înaltă calitate și au fost supuse unor teste și inspecții riguroase. În cazul în care apare orice problemă cu Produsul, vă rugăm să notificați Departamentul de Servicii cu Clienții al distribuitorului produsului. Garanția este valabilă de la data achiziționării la prezentarea dovezii de cumpărare. Keter testează toate produsele sale cu privire la durabilitatea și funcționarea acestora, iar în cadrul garanției de 2 ani asigură înlocuirea produselor defecte sau a unor părți, precum și a componentelor cu urme de decolorare, decizia cu privire la o posibilă schimb este la discreția exclusivă a firmei Keter sau a Distribuitorului. Garanția nu acoperă daunele rezultate din: folosirea forței, manipularea necorespunzătoare, transportul produsului, lipsa de prudență în utilizare, folosirea pentru orice alt scop decât pentru uz casnic sau personal, precum și daunele rezultate din alterarea, pictarea sau din asamblarea care nu au fost efectuate în conformitate cu instrucțiunile de asamblare și daunele cauzate de sarcină excesivă. În plus, această garanție limitată nu acoperă daunele rezultate din forță majoră, inclusiv, dar fără a se limita la, grindină, furtună, vânt, inundații, potop și incendii, nici daunele directe sau indirecte. Ulterior plății potențialelor creanțe perioada de garanție va decurge în continuare și expiră la data

incheierii sale. Distribuitorul nu este responsabil pentru daunele cauzate de produsele păstrate în interior. În zonele de coastă, aerul umed și sărat poate provoca coroziunea suprafeței.

| HR/BIH OGRANIČENO 2-GODIŠNJE JAMSTVO / JAMSTVENI LIST. Tvrtka Keter je priznati dobavljač inovativnih proizvoda visoke kvalitete i modernog dizajna. Svi proizvodi koje nudi tvrtka izrađeni su od visokokvalitetnih materijala, te su podvrgnuti strogom testiranju i kontroli. U slučaju bilo kojih problema s proizvodom obratite se Službi za korisnike distributera proizvoda. Jamstvo vrijedi od dana kupnje uz predočenje dokaza o kupnji. Keter testira sve svoje proizvode za trajnost i rad i unutar 2-godišnjeg jamstva jamči zamjenu neispravnih proizvoda ili dijelova, kao i dijelova s tragovima promjene boje, odluku o mogućoj zamjeni donosi isključivo Keter ili Distributer. Jamstvo ne pokriva štetu nastalu zbog: uporabe sile, nepravilnog rukovanja, transporta, nepažnje, uporabe u druge svrhe osim za osobne ili domaćinske, kao i štete nastale uslijed izvršenih promjena, bojenja ili montaže koja nije u skladu sa uputama i oštećenja zbog pretjeranog opterećenja. Osim toga, ova ograničena garancija ne pokriva štetu nastalu kao rezultat više sile, uključujući, ali ne ograničavajući se na, grad, oluju, vjetar, plavljenje, poplave i požar, niti posljedične ili posredne štete. Nakon plaćanja bilo kakvih potraživanja jamstveni rok i dalje će se računati i istječe na dan njegovog isteka. Distributer neće biti odgovoran za bilo kakvu štetu uzrokovanu pohranjenim proizvodima. U probalnim područjima vlažan, slan zrak može uzrokovati hrdanje površine. **| SRB OGRANIČENA 2-GODIŠNJA GARANCIJA / GARANTNI LIST.** Firma Keter je prepoznat dobavljač inovativnih proizvoda visokog kvaliteta i moderne izvedbe. Svi proizvodi koje nudi kompanija su napravljeni od visokokvalitetnih materijala i su podvrgnuti rigoroznim ispitivanjima i inspekcijama. U slučaju bilo kakvih problema sa proizvodom, obratite se Korisničkoj službi distributera proizvoda. Garancija važi od dana prodaje pod uslovom da imate dokaz o kupovini. Keter testira sve svoje proizvode u pogledu trajnosti i uslova korišćenja te tokom 2-godišnje garancije garantuje zamenu neispravnih proizvoda ili delova, kao i komponentata sa tragovima promene boje, s time što odluku o mogućoj zameni donosi isključivo Keter ili Distributer. Garancija ne pokriva bilo koje oštećenja nastale usled: upotrebe sile, nepravilnog rukovanja i transporta, bezbrižnosti, upotrebe za bilo koje druge svrhe osim za ličnu ili kućnu upotrebu, kao i oštećenja nastale zbog promena u konstrukciji, bojenja ili montaže koja nije u skladu sa uputstvima i oštećenja izazvana preteranim opterećenjem. Pored toga, ova ograničena garancija ne pokriva štetu nastalu usled više sile, uključujući, ali ne ograničavajući se na, grad, oluju, vetar, poplave, potop i požar, niti posljedičnu ili posrednu štetu. Nakon regulisanja mogućeg potraživanja garantni rok teče dalje do trenutka isteka garancije. Distributer nije odgovoran za bilo kakve oštećenja uzrokovana skladištenim materijalima. U probalnim područjima vlažan, slan vazduh može izazvati rđanje površine. **| LT RIBOTA 2 METŲ GARANTIJA / GARANTINĖ KORTELĖ.** Keter įmonė yra pripažintas aukštos kokybės ir naujoviškos konstrukcijos inovatyvių produktų tiekėjas. Visi įmonės siūlomi produktai yra pagaminti iš aukštos kokybės medžiagų, jiems yra atliekami griežti tyrimai ir kontrolė. Jei atsirastu kokios nors problemos susijusios su produktu, prašome kreiptis į prekės platintojo Klientų aptarnavimo skyrį. Garantija galioja nuo pirkimo datos, pateikus pirkimo dokumentą. Keter, patvarumo ir naudojimo atžvilgiu, atlieka visų savo produktų keitimą, o taip pat 2 metų garantijos galiojimo metu užtikrina produktų arba dalių su defektais ir komponentų su spalvos pakeitimu iškeitimą. Galutinį sprendimą dėl produkto keitimo priima tik Keter ir platintojo įmonė. Garantija nėra taikoma gedimams atsiradusiems dėl: jėgos panaudojimo, netinkamo naudojimo, transporto, neatsargumo, naudojant kokiam nors kitam tikslui negu asmeniniams ar naudojimui namuose, o taip pat gedimams atsiradusiems dėl įvestų pakeitimų, dažymo arba montavimo atlikto ne pagal montavimo instrukciją ir gedimams atsiradusiems dėl per didelės apkrovos. Be to, ši ribota garantija netaikoma žalai, atsiradusiai dėl force majeure, įskaitant, bet neapsiribojant, krušą, audrą, vėją, potvynius, užliejimą ir gaisrą, arba pasekminiams ar netiesioginiams nuostoliams. Galutinai sutvarkius pateikiamas pretenzijas garantijos laikotarpis yra skaičiuojamas toliau ir nustos galioti po jos termino pabaigos. Keter ir platintojas neatsako už gedimus, kurie atsiranda dėl netinkamų laikyti daiktų. Pajūrio vietovėse drėgnas, sūrus oras gali sukelti paviršiaus rūdijimą. **| LV IEROBEŽOTA 2 GADĪGA GARANTIJA / GARANTIJAS TALONS.** Firma Keter ir atzīts augstas kvalitātes un modernas konstrukcijas inovācijas produktu piegādātājs. Visi firmas piedāvātie produkti tika izgatavoti no augstas kvalitātes materiāliem kā arī tika pakļauti rūpīgai testēšanai un kontrolei. Jebkādu problēmu gadījumā ar produktu, lūdzam sūtīt savas pretenzijas uz produkta izplatītāja Klientu Apkalpošanas Nodaļu. Garantija sākas no pirkšanas datuma ar nosacījumu ka tiek uzrādīts pirkšanas čeks. Keter veic visu savu produktu pārbaudi attiecībā uz izturību un lietošanu kā arī 2 gadīgās garantijas ietvaros nodrošina bojāto produktu vai detaļu un komponentu ar krāsas tonu izmaiņas apmaiņu, pie kam lēmumu par varbūtējo apmaiņu pieņem tikai firma Keter un izplatītāj. Garantija neattiecas uz jebkādiem bojājumiem radītiem: izmantojot spēku, nepareizi apkalpojot, transportējot, neuzmanības gadījumā, lietojot citā nolūkā nekā individuālā vai mājsaimniecības lietošanā, kā arī bojājumiem radītiem konstrukcijas izmaiņu, krāsošanas rezultātā vai veicot montāžu neatbilstoši instrukcijai kā arī bojājumiem radītiem produktu pārmērīgi pārlogojot. Turklāt šī ierobežotā garantija neattiecas uz bojājumiem, kas radušies Dieva darbības rezultātā, tostarp, bet ne tikai, krusa, vētra, vējš, applūšana, plūdi un ugunsgrēki, kā arī izrietošie vai netiešie bojājumi. Pēc varbūtējās prasības apmierināšanas garantijas laiks tiks joprojām skaitīts un beigsies līdz ar tā termiņa beigām. Keter un izplatītājs neatbild par jebkādiem bojājumiem, kurus radās no jebkādiem uzglabātiem produktiem. Piekastes reģionos mitrs, sāļš gaiss var izraisīt virsmas rūšēšanu. **| EST PIIRATUD 2-AASTANE GARANTII / GARANTII KAART.** Firma Keter on tunnustatud kvaliteetsete ja kaasaegse konstruktsiooniga innovatiivsete toodete tarnija. Kõik firma poolt pakutud tooted on toodetud kõrge kvaliteediga materjalidest ja läbinud detailsed uuringud ja kontrollid. Mistahes probleemide tekkel tootega esitage oma märkused toote turustaja Klienditeeninduse osakonnale. Garantii kehtib ostukuupäevast, ostutõendi esitamise alusel. Keter ja turustaja teostab kõikide oma toodete püsivuse ja kasutamise uuringuid ja tagab 2-aastase garantiiperioodi jooksul defektsete toodete või osade ning värvimuutuste jälgedega elementide asendamist, kusjuures otsuse väljavahetamise kohta teeb firma Keter. Garantii ei hõlma mistahes vigastusi, mida on põhjustanud: jõe kasutamine, vale hooldus, ettevaatamatus, mistahes muul kui isiklikul või kodusel otstarbel kasutamine ning kahjustusi, mis on tekkinud konstruktsiooni muudatuste, värvimise või kasutusjuhendi juhiseid rikkuva paigalduse tõttu, aga ka kahjustusi, mis on tekkinud liigse koormuse kasutamise tõttu. Lisaks ei kata käesolev piiratud garantii kahjusid, mis on põhjustatud kõrgema jõu tõttu, sealhulgas, kuid mitte ainult, rahe, torm, tuul, uputus, üleujutus ja tulekahju, ega kaudseid ega tagajärgedest tulenevaid kahjusid. Pärast nõude reguleerimist arvestatakse garantiiperioodi kestust edasi ja see lõppeb garantii kustumise päeval. Keter ja turustaja ei kanna vastutust kahjustuste eest, mida on põhjustanud mistahes kastis hoitud tooted. Rannikualadel võib niiske, soolane õhk põhjustada pinna roostetamist. **| UA ГАРАНТИЙНИЙ СРОК 2 РОКИ / ГАРАНТИЙНИЙ ТАЛОН.** Компанія „Keter” є провідним постачальником інноваційних високоякісних продуктів в сучасному дизайні. Всі пропонувані компанією продукти виготовлені з високоякісних матеріалів та ретельно протестовані. При виникненні будь-яких проблем з виробом, будь-ласка, присилайте свої зауваження у Відділ обслуговування покупців дистриб’ютора продукту. Гарантія діє від дати покупки при наявності підтвердження покупки. Компанія „Keter” тестує всю свою продукцію з точки зору їх міцності і експлуатації, а також в рамках 2-х річної гарантії забезпечує заміну дефектних продуктів або складових частин, а також компонентів зі слідами вицвітання, при цьому рішення про можливу заміну залишається виключно за компанією „Keter” або Дистриб’ютором. Гарантія не поширюється на будь-які пошкодження, що виникли в результаті: застосування надмірної сили, неправильної експлуатації, перевезення, необережності, використання не за призначенням, а також пошкодження у зв’язку з модифікацією, фарбуванням або монтажем, що не відповідає інструкції з монтажу, пошкодження у зв’язку з перенавантаженням. Крім того, ця обмежена гарантія не поширюється на пошкодження, спричинені стихійними лихами, включаючи, але не обмежуючись цим, град, шторм, вітер, затоплення, повінь і пожежу, а також непрямі чи побічні збитки. Після задоволення реклаमाції гарантія продовжує діяти до дати її завершення. Дистриб’ютор не несе відповідальності за будь-які збитки, заподіяні в результаті зберігання будь-яких предметів. У прибережних районах вологе солоне повітря може спричинити корозію поверхні. **| RU ГАРАНТИЙНЫЙ СРОК 2 ГОДА / ГАРАНТИЙНЫЙ ТАЛОН.** Компания „Keter” является ведущим поставщиком инновационных высококачественных продуктов в современном дизайне. Вся предлагаемая компанией продукция изготавливается из высококачественных материалов и подвергается тщательному тестированию и контролю. При возникновении каких-либо проблем с продуктом, пожалуйста, присылайте свои замечания в Отдел обслуживания покупателей дистрибьютора продукта. Гарантия действует со дня совершения покупки при условии предъявления чека или счета. Компания „Keter” тестирует всю свою продукцию с точки зрения их прочности и эксплуатации, а также в рамках 2-х летней гарантии обеспечивает замену дефектных продуктов или составных частей, а также компонентов со следами выцветания, при этом решение о возможной замене остается исключительно за компанией „Keter” или Дистрибьютором. Гарантия не распространяется на любые повреждения, причиненные вследствие: применения силы, неправильного обращения, транспортировки, небрежности, использования в любых других целях, кроме как для личного пользования или домашнего хозяйства, а также повреждения вследствие внесения изменений в конструкцию, покраски или сборки, выполненной с нарушением монтажной инструкции, и повреждения от избыточной нагрузки. Кроме того, настоящая ограниченная гарантия не распространяется на ущерб, возникший в результате стихийных бедствий, включая, помимо прочего, град, шторм, ветер, затопление, наводнение и пожар, а также косвенные или побочные убытки. После урегулирования возможных претензий гарантийный срок продолжится и завершится в день его истечения. Дистрибьютор не несет ответственности за какой-либо ущерб, причиненный в результате хранения каких-либо предметов. В прибрежных районах, влажный солёный воздух может вызывать коррозию поверхности. **| BG OGRANIČENA 2-GODIŠNA GARANCIJA / GARANCIONNA KARTA.** Firma Keter e priznat dostavchik na novatorski produkti s visoko kachество и модерна конструкция. Всички продукти, предлагани от фирмата, са произведени от висококачествени материали и са

подложени на строги прегледи и контроли. В случай на нередовност обадете за рекламация по телефона в Отдел по клиентски сервис на Дистрибутора на продукта. Гаранцията важи от деня на покупка при условие на представяне на свидетелство за покупката. Keter провежда изследвания на всичките свои продукти с оглед на трайността и употребата и в рамките на 2-годишна гаранция осигурява замяна на дефектни продукти или части, а също така на съставките части със следи от обезцветяване, като решението за евентуална замяна е от изключителна компетентност на Keter или на Дистрибутора. Гаранцията не включва никакви повреди, предизвикани от: употреба на сила, неправилна експлоатация, транспорт, непредпазливост, употреба за целта, различна от лична или домашна употреба, както и повреди, възникнали в резултат на преправки, боядисване или монтаж, извършен несъответно на инструкцията за монтаж и повреди, предизвикани от излишно натоварване. Освен това, тази ограничена гаранция не покрива щети, произтичащи от стихийни бедствия, включително, но не само, градушка, буря, вятър, потоп, наводнения и пожар, нито косвени или последващи щети. След уреждане на евентуална претенция гаранционният период продължава да тече и изтича след загуба на силата на гаранцията. Дистрибуторът не носи отговорност за каквито и да е повреди, предизвикани от каквито и да е съхранявани продукти. В крайбрежните райони влажният, солен въздух може да предизвика ръждясване на повърхността.

| AL GARANCIA E KUFIZUAR PËR 2 VITE / KARTË GARANCIE. Keter është një furnizues i njohur i produkteve inovative me cilësi të lartë dhe dizajn modern. Të gjitha produktet e ofruara nga kompania janë bërë nga materiale të cilësisë së lartë dhe i janë nënshtruar testeve dhe inspektimeve rigoroze. Në rast të ndonjë problemi me produktin, ju lutemi drejtojini shqetësimet tuaja Departamentit të Shërbimit të Klientit të shpërndarësit të produktit. Garancia është e vlefshme nga data e blerjes, me kusht që të paraqitet prova e blerjes. Keter teston të gjitha produktet e tij për qëndrueshmëri dhe përdorim dhe, nën një garanci 2-vjeçare, siguron zëvendësimin e produkteve ose pjesëve me defekt, si dhe komponentët me gjurmë të çngjyrosjes, me vendimin për zëvendësimin e mundshëm që mbetet në diskrecionin e Keter ose Distributori. Garancia nuk mbulon asnjë dëmtim të shkaktuar nga: përdorimi i forcës, funksionimi i gabuar, transporti, pakujdesia, përdorimi për çfarëdo qëllimi të ndryshëm nga përdorimi personal ose shtëpiak, si dhe dëmet që vijnë nga ndryshimi, lyerja ose montimi që nuk kryhet në përputhje me udhëzimet e montimit dhe dëmtimet e shkaktuara nga ngarkesa e tepërt. Për më tepër, kjo Garanci e Kufizuar nuk mbulon dëmet që vijnë nga forca madhore, duke përfshirë, por pa u kufizuar në, breshrin, stuhinë, erën, përmblytje, inundim dhe zjarrin, ose dëmet pasuese ose të tërthorta. Pas zgjidhjes së çdo pretendimi, periudha e garancisë do të vazhdojë të llogaritet dhe do të përfundojë në datën e skadimit të saj. Distributori nuk mban përgjegjësi për ndonjë dëmtim të shkaktuar nga ndonjë send i ruajtur. Në zonat bregdetare, ajri i lagësht dhe i kripur mund të shkaktojë ndryshkjen e sipërfaqes.

| NO 2 ÅRS BEGRENSET GARANTI / GARANTIKORT. Keter er en anerkjent leverandør av innovative produkter med høy kvalitet og moderne design. Alle produkter som tilbys av selskapet er produsert av materialer av høy kvalitet og har gjennomgått strenge tester og kontroller. Ved eventuelle problemer med produktet, vennligst rett dine klager til kundeserviceavdelingen hos produktets distributør. Garantien gjelder fra kjøpsdato, forutsatt at kjøpsbevis fremvises. Keter tester alle sine produkter for holdbarhet og bruk, og innenfor garantiperioden på 2 år tilbyr vi utskifting av defekte produkter eller deler, samt komponenter med misfarging, der beslutningen om eventuell utskifting utelukkende tas av Keter eller distributøren. Garantien dekker ikke skader forårsaket av: bruk av makt, feilaktig håndtering, transport, uaktsomhet, bruk til annet enn personlig eller husholdningsbruk, samt skader som følge av modifikasjon, maling eller montering som ikke er utført i henhold til monteringsanvisningen, og skader forårsaket av overbelastning. Denne begrensede garantien dekker heller ikke skader forårsaket av «force majeure»-hendelser, inkludert, men ikke begrenset til, hagl, storm, vind, oversvømmelse og brann, samt følgeskader. Etter behandling av et krav vil garantiperioden fortsette å løpe og utløpe på den opprinnelige utløpsdatoen. Distributøren er ikke ansvarlig for skader forårsaket av lagrede gjenstander. I kystområder kan den fuktige, salte luften forårsake rust på overflaten.

| FI RAJOITETTU 2 VUODEN TAKUU / TAKUUKORTTI. Keter on tunnettu innovatiivisten, korkealaatuisten ja modernisti muotoiltujen tuotteiden toimittaja. Kaikki yrityksen tarjoamat tuotteet on valmistettu korkealaatuista materiaaleista ja ne on testattu ja tarkastettu tiukkojen standardien mukaisesti. Mikäli tuotteessa ilmenee ongelmia, pyydämme ottamaan yhteyttä tuotteen jakelijan asiakaspalveluun. Takuu on voimassa ostopäivästä alkaen edellyttäen, että ostosite esitetään. Keter testaa kaikki tuotteensa kestävyiden ja käytettävyyden osalta ja tarjoaa 2 vuoden takuun puiteissa viallisten tuotteiden tai osien sekä värimuutoksia osoittavien komponenttien vaihdon. Päätös vaihdosta on yksinomaan Keterin tai jakelijan harkinnassa. Takuu ei kata vahinkoja, jotka johtuvat: voimankäytöstä, virheellisestä käsittelystä, kuljetuksesta, huolimattomuudesta, käytöstä muuhun kuin henkilökohtaiseen tai kotitalouskäyttöön, sekä vahinkoja, jotka johtuvat muokkauksesta, maalaamisesta tai ohjeiden vastaisesta kokoamisesta, eikä vahinkoja, jotka johtuvat liiallisesta kuormituksesta. Tämä rajoitettu takuu ei myöskään kata vahinkoja, jotka johtuvat ylivoimaisesta esteestä, kuten rakeista, myrskystä, tuulesta, tulvasta ja tulipalosta, eikä vällillisä tai seurannaisvahinkoja. Mahdollisen korvausasian käsittelyn jälkeen takuuajaksi jatkuu ja päättyy alkuperäisenä päättymispäivänä. Jakelija ei ole vastuussa mistään vahingoista, jotka johtuvat varastoiduista tavaroista. Rannikkoalueilla kostea, suolainen ilma voi aiheuttaa pinnan ruostumista.

| DK 2 ÅRS BEGRÆNSET GARANTI / GARANTIBEVIS. Keter er en anerkendt leverandør af innovative produkter af høj kvalitet og moderne design. Alle produkter, som virksomheden tilbyder, er fremstillet af materialer af høj kvalitet og har gennemgået strenge tests og kontroller. I tilfælde af problemer med produktet bedes du rette dine klager til kundeserviceafdelingen hos produktets distributør. Garantien gælder fra købsdatoen, forudsat at der forevises købsbevis. Keter tester alle sine produkter for holdbarhed og anvendelse og tilbyder inden for den 2-årige garantiperiode udskiftning af defekte produkter eller dele samt komponenter med misfarvning, hvor beslutningen om eventuel udskiftning udelukkende træffes af Keter eller distributøren. Garantien dækker ikke skader forårsaget af: brug af kraft, forkert håndtering, transport, uforsigtighed, brug til andet end personligt eller husholdningsbrug, samt skader som følge af ændringer, maling eller montering, der ikke er udført i henhold til monteringsvejledningen, og skader forårsaget af overbelastning. Denne begrænsede garanti dækker heller ikke skader forårsaget af “force majeure”-hændelser, herunder men ikke begrænset til hagl, storm, vind, oversvømmelse og brand, samt følgeskader eller indirekte skader. Efter behandling af et eventuelt krav fortsætter garantiperioden med at løbe og udløber på den oprindelige udløbsdato. Distributøren er ikke ansvarlig for skader forårsaget af opbevarede genstande. I kystområder kan den fugtige, salte luft forårsage rust på overfladen.

| SE 2 ÅRS BEGRÄNSAD GARANTI / GARANTICERTIFIKAT. Keter är en erkänd leverantör av innovativa produkter med hög kvalitet och modern design. Alla produkter som företaget erbjuder är tillverkade av material av hög kvalitet och har genomgått stränga tester och kontroller. Vid eventuella problem med produkten, vänligen rikta dina klagomål till produktens distributörs kundtjänst. Garantin gäller från inköpsdatum, under förutsättning att inköpsbevis uppvisas. Keter testar alla sina produkter för hållbarhet och användning och erbjuder inom den 2-åriga garantiperioden utbyte av defekta produkter eller delar samt komponenter med missfärgning, där beslut om eventuellt utbyte uteslutande fattas av Keter eller distributøren. Garantin täcker inte skador som orsakats av: användning av våld, felaktig hantering, transport, vårdslöshet, användning för annat ändamål än personligt eller hushållsbruk, samt skador som uppstått till följd av modifiering, målning eller montering som inte utförts enligt monteringsanvisningen, och skador orsakade av överbelastning. Denna begränsade garanti täcker inte heller skador som orsakats av “force majeure”-händelser, inklusive men inte begränsat till hagel, storm, vind, översvämning och brand, samt följdskador eller indirekta skador. Efter att ett eventuellt krav har behandlats fortsätter garantiperioden att löpa och upphör på det ursprungliga slutdatumet. Distributøren ansvarar inte för skador som orsakats av förvarade föremål. I kustområden kan fuktig, salt luft orsaka rost på ytan.

| EL ΠΕΡΙΟΡΙΣΜΕΝΗ ΕΓΓΥΗΣΗ 2 ΕΤΩΝ / ΚΑΡΤΑ ΕΓΓΥΗΣΗΣ. Η Keter είναι αναγνωρισμένος προμηθευτής καινοτόμων προϊόντων υψηλής ποιότητας και σύγχρονου σχεδιασμού. Όλα τα προϊόντα της εταιρείας κατασκευάζονται από υλικά υψηλής ποιότητας και υποβάλλονται σε αυστηρούς ελέγχους και δοκιμές. Σε περίπτωση οποιουδήποτε προβλήματος με το προϊόν, παρακαλούμε επικοινωνήστε με το Τμήμα Εξυπηρέτησης Πελατών του διανομέα. Η εγγύηση ισχύει από την ημερομηνία αγοράς, με την επίδειξη αποδεικτικού αγοράς. Η Keter ελέγχει όλα τα προϊόντα της για ανθεκτικότητα και χρήση και στο πλαίσιο της 2ετούς εγγύησης παρέχει αντικατάσταση ελαττωματικών προϊόντων ή μερών, καθώς και εξαρτημάτων με σημάδια αποχρωματισμού, ενώ η απόφαση για πιθανή αντικατάσταση ανήκει αποκλειστικά στην Keter ή το διανομέα. Η εγγύηση δεν καλύπτει ζημιές που οφείλονται σε: χρήση βίας, κακή χρήση, μεταφορά, αμέλεια, χρήση για σκοπό άλλον από προσωπική ή οικιακή, καθώς και ζημιές που προκλήθηκαν από τροποποιήσεις, βάψιμο ή συναρμολόγηση μη σύμφωνη με τις οδηγίες και ζημιές από υπερβολικό φορτίο. Επιπλέον, αυτή η περιορισμένη εγγύηση δεν καλύπτει ζημιές από «ανωτέρα βία», όπως χαλάζι, καταιγίδα, άνεμο, πλημμύρα, φωτιά, καθώς και επακόλουθες ή τυχαίες ζημιές. Μετά την επίλυση τυχόν αξιώσεων, η περίοδος εγγύησης συνεχίζεται και λήγει στην αρχική της ημερομηνία. Ο διανομέας δεν φέρει ευθύνη για ζημιές που προκλήθηκαν από αποθηκευμένα αντικείμενα. Σε παράκτιες ζώνες, η υγρασία και το αλάτι επιταχύνουν τη διάβρωση της επιφάνειας.



A series of horizontal dotted lines for writing.



Dystrybutor / Forgalmazó / Distributor / Distribútor / Distributor / Distributor / Distributor / Distributor / Platintojas / Izplatītājs / Turustaja / Дистриб'ютор /
Дистрибьютор / Дистрибутор / Shpërndarës / Distributør / Jakelija / Forhandler / Distributör / Διανομέας:
KETER Poland Sp. z o.o., Al. Jerozolimskie 212A, 02-486 Warsaw, Poland; mailing address: ul. Wrocławska 34, 76-200 Słupsk, Polska;
KETER Hungary Kft., Zsong-völgy 2, 4211 Ebes, Hungary
www.keter.com www.keter-lifestyle.com www.keter.pl www.ketershop.hu www.keter.cz
service.poland@keter.com service.hungary@keter.com service.nordic@keter.com gpsr.ketereu@keter.com