

# ROMA LOUNGER

Roma



Art. 17180022

EN | PL | HU | CZ | SK | SLO | RO | HR/BIH | SRB | LT | LV | EST | UA | RU | BG | AL

**EN ASSEMBLY INSTRUCTION** | PL INSTRUKCJA MONTAŻU | **HU ÖSSZESZERELÉSI ÚTMUTATÓ** | CZ NÁVOD K MONTÁŽI | **SK NÁVOD NA MONTÁŽ** | SLO NAVODILA ZA MONTAŽO | **RO INSTRUȚIUNI DE MONTAJ** | HR/BIH UPUTE ZA MONTAŽU | **SRB UPUTSTVO ZA MONTAŽU** | LT MONTAVIMO INSTRUKCIJA | **LV MONTĀŽAS INSTRUKCIJA** | EST KOKKUPANEKUJUHEND | **UA ІНСТРУКЦІЯ ПО ЗБІРЦІ** | RU РУКОВОДСТВО ПО МОНТАЖУ | **BG ИНСТРУКЦИЯ ЗА МОНТАЖ** | AL INSTRUKSIONET PËR MONTIM

**EN IMPORTANT! PLEASE READ CAREFULLY! RETAIN FOR FUTURE REFERENCE.**  
 | PL WAŻNE! PROSIMY UWAŻNIE PRZECZYTAĆ! ZACHOWAĆ DO PÓŹNIEJSZEGO STOSOWANIA.  
 | **HU FONTOS! KÉRJÜNK MEGŐRIZNI KÉSŐBBI FELHASZNÁLÁS CÉLJÁBÓL.** | CZ DŮLEŽITÉ!  
 ZASCHOVAT PRO POZDĚJŠÍ POUŽITÍ. | **SK DÔLEŽITÉ! USCHOVAJTE PRE BUDÚCE  
 POUŽITIE.** | SLO POMEMBNO! SHRANITE ZA UPORABO V PRIHODNOSTI. | **RO IMPORTANT!  
 PĂSTRĂȚI PENTRU FOLOSIREA ULTERIOARĂ.** | HR/BIH VAŽNO! SAČUVATI ZA BUDUĆU  
 UPOTREBU. | **SRB VAŽNO! SAČUVAJTE ZA KASNIJE KORIŠĆENJE.** | LT SVARBU! IŠSAUGOTI  
 VĖLESNIAM NAUDOJIMUI. | **LV SVARĪGI! SAGLABĀT TURPMĀKAI LIETOŠANAI.**  
 | EST TÄHTIS! HOIDKE ALLES HILISEMAKS KASUTUSEKS. | **UA ВАЖЛИВО! ЗБЕРЕГТИ  
 ДЛЯ ПОДАЛЬШОГО ДОВІДКОВИЙ.** | RU ВАЖНО! СОХРАНИТЬ ДЛЯ ДАЛЬНЕЙШЕГО  
 ИСПОЛЬЗОВАНИЯ. | **BG ВАЖНО! ЗАПАЗЕТЕ ЗА ПО-НАТАТЪЧНАТА УПОТРЕБА.**  
 | AL ME RËNDËSI. RUAJENI PËR REFERIM NË TË ARDHMEN.

**EN The product is designed for indoor and outdoor use. Does not require any maintenance. Cleaning: use a soft cloth dipped in lukewarm water mixed with a liquid detergent.**  
 | PL Produkt przeznaczony jest do użytkowania wewnątrz i na zewnątrz pomieszczeń. Nie wymaga konserwacji. Czyszczenie: letnią wodą z dodatkiem detergentu i miękką szmatką. | **HU Beltéri és kültéri használatra. Karbantartást nem igényel. Tisztítása: langyos, mosószeres vízzel és puha törlőkendővel.** | CZ Výrobek je určen pro používání v interiéru a exteriéru. Nevyžaduje údržbu. Čištění: vlažnou vodou s přídavkem čisticího přípravku a měkkým hadříkem. | **SK Výrobok je určený na používanie v interiéri i exteriéri. Nevyžaduje údržbu. Čistenie: vlažnou vodou s prídavkom čistiaceho prípravku a mäkkou handričkou.** | SLO Izdelek je primeren za uporabo v prostorih in na prostem. Izdelka ni treba vzdrževati. Čiščenje: z mehko krpo in toplo vodo z detergentom. | **RO Produsul este destinat pentru utilizare în interiorul și exteriorul încăperilor. Nu necesită întreținere. Curățarea: cu o cârpă moale, apă caldută și detergent.** | HR/BIH Proizvod je namijenjen za korištenje na zatvorenom i otvorenom prostoru. Ne zahtjeva održavanje. Čišćenje: s toplom vodom s dodatkom deterdženta i mekom krpom. | **SRB Proizvod je namenjen za korišćenje u zatvorenom prostoru i na otvorenom. Ne zahteva održavanje. Čišćenje: topla voda sa deterdžentom i mekom krpom.** | LT Produktas skirtas vidiniam ir išoriniam panaudojimui. Nereikalauja konservacijos. Valyti minkštu skudurėliu, šiltu vandeniui su valymo skysčiu. | **LV Produkts paredzēts lietošanai gan telpās kā arī ārpus tām. Nav nepieciešama konservācija. Tīrīšana: ar mīkstu drānu samitrinātu remdenā ūdenī, kuram pievienots mazgāšanas līdzeklis.** | EST Toode on mõeldud kasutamiseks sise- ja välitingimustes. Ei vaja hooldamist. Puhastamine: sooja vee, detergenti ja pehme lapiga. | **UA Продукт призначений для використання в приміщенні і на відкритому повітрі. Він не вимагає технічного обслуговування. Очищення: теплою водою з додаванням миючого засобу і м'якою тканиною.** | RU Продукт предназначен для использования в помещении и на открытом воздухе. Он не требует технического обслуживания. Очистка: теплой водой с добавлением моющего средства и мягкой тканью. | **BG Изделието е предназначено за използване вътре и извън помещенията. Не изисква поддръжка. Почистване: с хладка вода с добавен миещ препарат и мека кърпа.** | AL Vetëm për përdorim në shtëpi. Nuk kërkon mirëmbajtje. Pastrimi: me ujë të vakët dhe detergjent dhe një pecetë të butë.



**EN Do not lift when loaded.** | PL Nie podnosić pod ciężarem. | **HU Ne emelje fel megterhelve.** | CZ Nezvedat když je zatížené. | **SK Nedvíhať pokiaľ je zaťažené.** | SLO Ne dviguj, ko je ležalnik obtežen. | **RO Să nu ridicăți dacă ați pus obiecte grele pe sezlong.** | HR/BIH Ne dizati ako je opterećena. | **SRB Ne podižite ako je opterećena.** | LT Nekelti su svoriu. | **LV Necelt noslogotu.** | EST Mitte tõsta koos koormusega. | **UA Під навантаженням не піднімати.** | RU Под нагрузкой не поднимат. | **BG Да не се повдига в натоварено състояние.** | AL Mos e ngritni të ngarkuar.



**EN All weather design.** | PL Produkt odporny na czynniki atmosferyczne. | **HU A termék ellenáll a légköri tényezőknek.** | CZ Produkt odolný vůči atmosférickým vlivům. | **SK Výrobok je odolný na poveternostné vplyvy.** | SLO Izdelek je odporen proti vremenu. | **RO Produs rezistent la factorii atmosferici.** | HR/BIH Proizvod je otporan na razne atmosferske uvjete. | **SRB Proizvod je otporan na atmosferske faktore.** | LT Produktas atsparus atmosferos poveikiui. | **LV Produkts ir noturīgs uz atmosfēras apstākļu iedarbību.** | EST Toode on vastupidav ilmastikutingimustele. | **UA Продукт стійкий до впливу атмосферних факторів.** | RU Продукт устойчив к атмосферным воздействиям. | **BG Продуктът е устойчив към атмосферни фактори.** | AL Produkti është rezistent ndaj kushteve të motit.

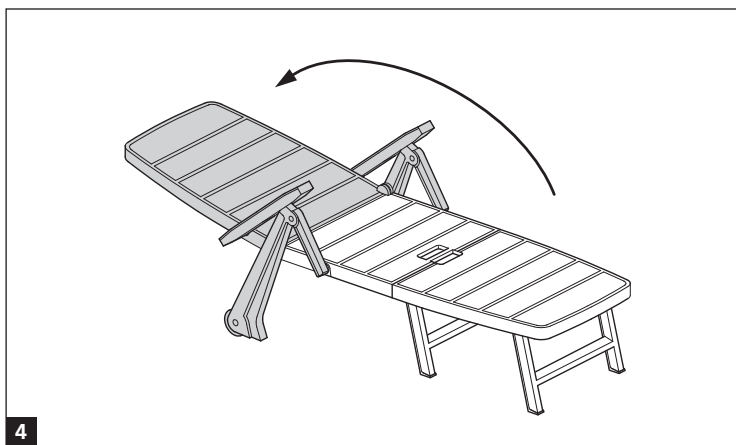
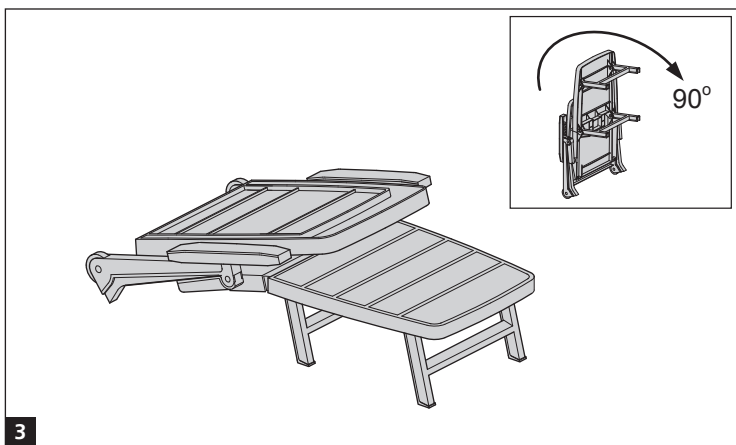
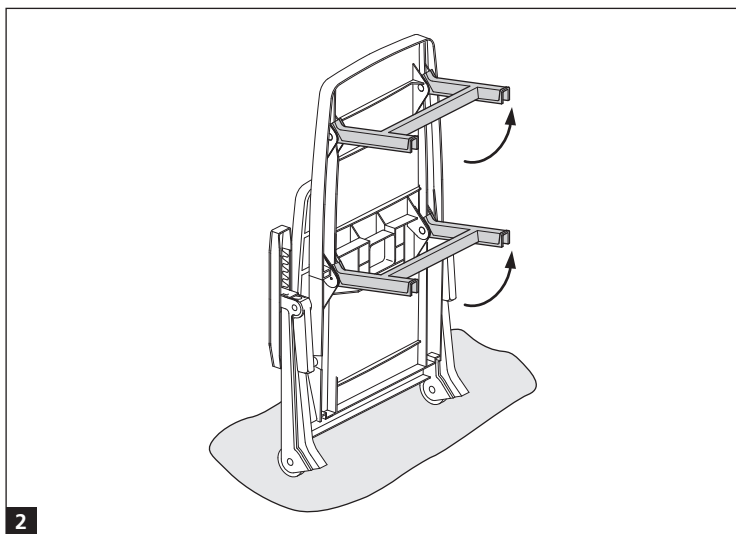
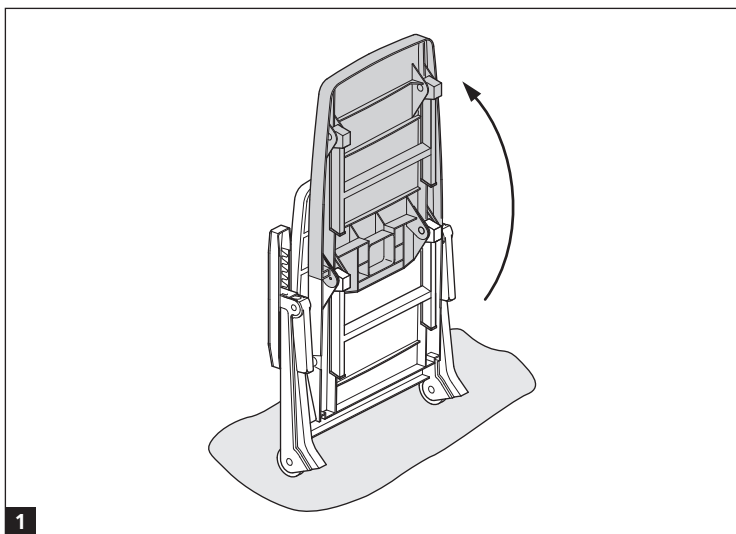

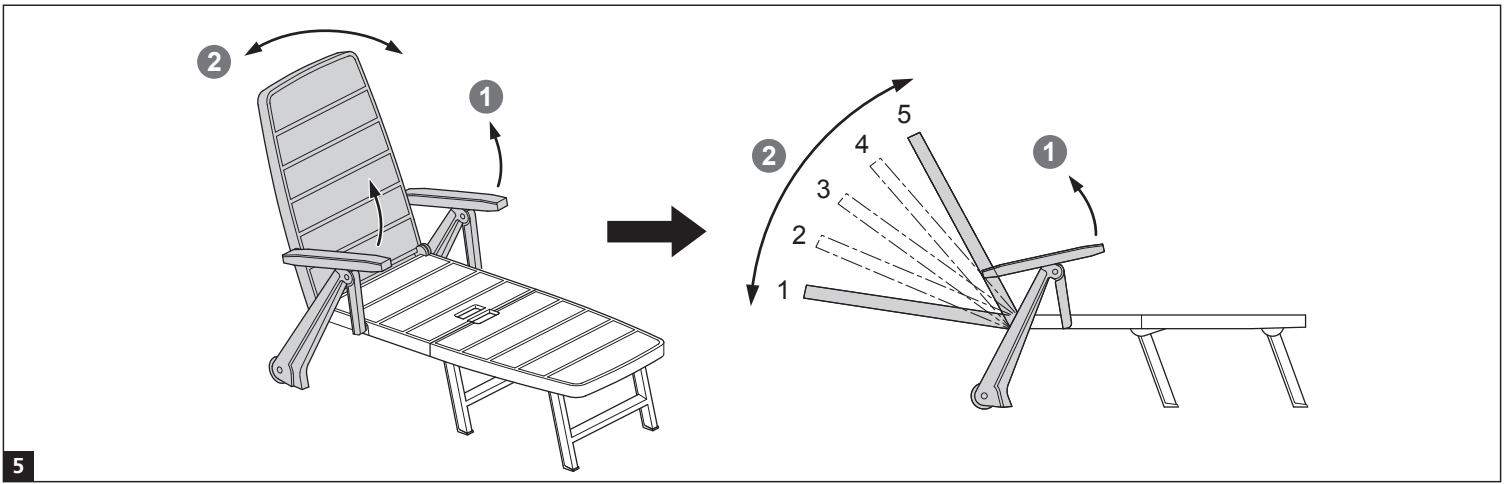

EN STORAGE | PL PRZECHOWYWANIE | HU TÁROLÁS | CZ SKLADOVÁNÍ | SK SKLADOVANIE | SLO SHRANJEVANJE | RO DEPOZITARE | HR/BIH POHRANA | SRB SKLADIŠTENJE | LT LAIKYMAS  
 | LV GLABĀŠANA | EST SÄILITAMINE | UA ЗБЕРІГАННЯ | RU ХРАНЕНИЕ | BG СЪХРАНЕНИЕ | AL MAGAZINIMI

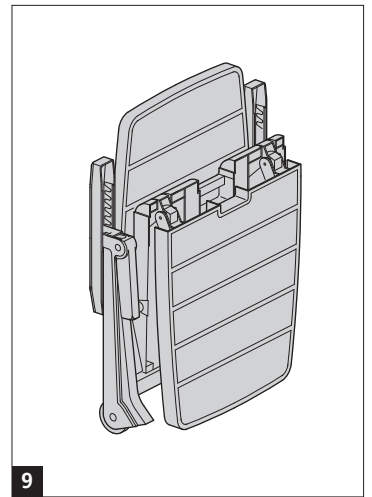
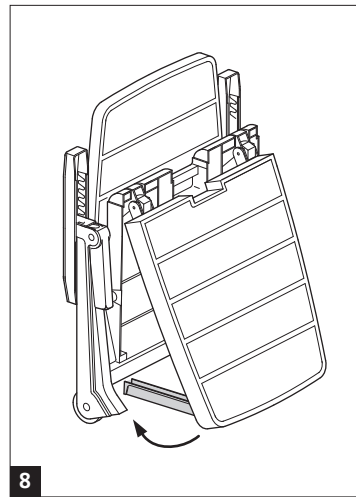
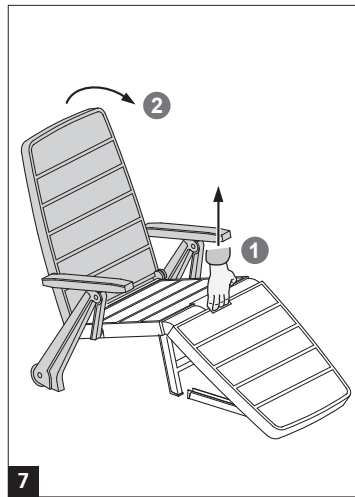
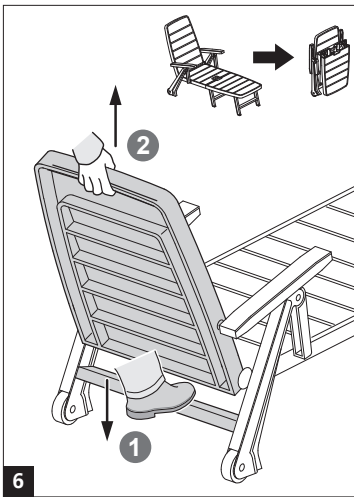



Producer / Producent / Gyártó / Výrobce / Výrobca / Proizvajalec / Producător / Proizvodač / Proizvođač / Gamintojas / Ražotājs / Тootja / Виробник /  
Производитель / Производител / Producenti: KETER Hungary Kft., Zsong Volgy 2, 4211 Ebes, Hungary

Distributor / Dystrybutor / Forgalmazó / Distributor / Distribútor / Distributor / Distributor / Distributer / Distributer / Platintojas / Izplatītājs / Turustaja /  
Дистриб'ютор / Дистрибьютор / Дистрибутор / Shpërndarës: KETER Poland Sp. z o.o., Al. Jerozolimskie 212A, 02-486 Warsaw, Poland;  
mailing address: ul. Wrocławska 34, 76-200 Słupsk, Polska; KETER Hungary Kft., Zsong Volgy 2, 4211 Ebes, Hungary

**www.keter.com www.keter-lifestyle.com**  
**service.poland@keter.com service.hungary@keter.com service.nordic@keter.com**